

Fondatori: George Bacovia, Grigore Tabacaru (1925)

ateneu

www.ateneu.info
ateneubc@gmail.com

Revistă
de cultură
Nr. 650

• Revistă editată de Consiliul Județean Bacău • anul 60 (serie nouă) • octombrie 2023 • 4,00 lei •

Cecilia MOLDOVAN

Poetul Bacovia, scos în stradă

pagina 4

Carmen MIHALACHE

Teatrul „Bacovia“, la aniversară

pagina 11

Dan PERȘA

eu nu mai #rezist

pagina 15

Daniel-Ștefan POCOVCICU

Insula culturii

pagina 17

• Ilustrația numărului:
lucrări ale artistei Daniela Grapă



• Daniela Grapă – *Meditație*

• sumar • sumar • sumar • sumar • sumar • sumar • sumar • sumar • sumar • sumar • sumar • sumar •

• Irina-Amalia BĂCĂOANU – *Simpozionul Național „Vasile Pârvan“ – prilej al regăsirilor* (p. 2) • Adrian JICU – *Umanitatea, în ofsaid* (p. 3) • Cristina POPESCU – *Un prezent multiplu* (p. 4) • Ioan DĂNILĂ – *Româna, între funcții și disfuncții* (p. 5) • Elena BULAI – *Șerban Lupu – violonistul călător* (p. 6) • Marius MANTA – *Ciprian Porumbescu, reconstrucția unui narativ* (p. 7) • Violeta SAVU – *Prietenia artelor la Simpozionul Național de Estetică* (p. 8) • *Poezii* de Gela ENEA și Dumitru BRĂNEANU (pp. 8-9) • Elena CIOBANU – *Arădeanca* (p. 9) • Marian-Sorin RĂDULESCU – *Gânduri pe marginea unui anumit tip de film: Arsenie. Viața de apoi* (p. 10) • Leo BUTNARU – *Curajul* (p. 12) • Interviu cu Daniela Grapă: *„În ziua de azi merită să privim imaginea creată cu har“* (pp. 12-13) • Marius MANTA – *Țara de sus, de mai sus* (p. 14) • Violeta SAVU – *Scurtmetrajele lui Wes Anderson* (p. 14) • Ștefan ANDRONACHE – *Implicarea băcăuanului Grigore Tabacaru în viața spirituală a Tecuciului* (p. 15) • Rodica LĂZĂRESCU – *Tabloul cu fotografii alb-negru* (pp. 16-17) • Mihai CEUCĂ – *Cu Bacovia, printre morminte* (pp. 18-19) • Gheorghe IORGA – *Literatura și sociologia economică* (p. 19) • Vasile SPIRIDON – *O nouă bienală* (p. 20) • Cornel Simion GALBEN – *Personalități băcăuane: Eduard Apetrei* (p. 21) • Ion FERCU – *„Cea mai mare greutate...“* (p. 22) • Liviu FRANGA – *Unitatea mediteraneană* (p. 22) • Ionel SAVITESCU – *Originile Celui de-al Doilea Război Mondial* (p. 23) • Manucehr ATAȘI (IRAN) – *Până la ultima ciocârlie* (în traducerea lui Gheorghe Iorga) (p. 24) •

Fragmentarium

ASTRA CREȘTE. Cu sprijinul Despărțământului ASTRA „Vasile Alecsandri” Bacău, la Costești, raionul Ialoveni, Republica Moldova, s-a constituit Asociațiunea „George Bacovia”.

BA NU! „Profesorul să nu le aducă un manual nou elevilor, ci o tehnică nouă”, opinează un dascăl excedat de grija noutăților cu orice preț. Solomon Marcus deplângea acum 7-8 ani atitudinea profesorilor care, în proporție de 80%, refuzau să lucreze cu manualul, preferând fișe, adică improvizații.

LLR, LA CHIȘINĂU. Elevi din Republica Moldova au primit în dar manuale de limba și literatura română pentru clasa a VIII-a (ediția 2022, devenită disponibilă) de la școli băcăuane: Nr. 10, „Constantin Platon”, „Ion Creangă”, „Spiru Haret”, „Mihai Drăgan”, „Al. I. Cuza” ș.a.

ISTORIE, ÎN ATENEU. „Aflăm, dintr-o emoționantă evocare a Corneliiei Ștefănescu (în *Ateneu*), că G. Călinescu a început seria reprezentațiilor teatrale conduse de el la Institutul de Istorie Literară și Folclor (și în locuința sa din strada Vlădescu) cu *Franțuzitele de Facca*” (Valentin Silvestru, „Jurnal de critică” 1966, în Almanahul „Ramuri” 1985, p. 13).

VREM MUZICĂ DE LA NOI. Un sondaj recent arată că 75% dintre români preferă muzica românească. Procentul cel mai mic e în București, unde se ascultă piese în special în limba engleză.

SPRE EVEREST. Mirela Spiță și Nicu Bujor, absolvenți ai Liceului Pedagogic Bacău, au prezentat ediția din 2 oct. a emisiunii „Educație la înălțime” (TVR 2). Aplomb, acuratețe lingvistică, persuasiune sunt calitățile prestației lor. Se vede că au studiat și limba română în liceul de profil în jurul anilor '90.

NU E UȘOR. „Profesorul să vină cu un zâmbet în clasă și să plece cu 30 de zâmbete” e crezul unui dascăl, exprimat la un post de radio pentru copii.

DIVERSITATE INSTITUȚIONALĂ. La Brăila s-a deschis Muzeul Umorului, cu expoziții de caricatură, bibliotecă, ambient.

VERSURILE NOASTRE. „să aibă față și nume ca să stai față către față/ în acest/ poem-țesut-în-ger-din-nervi-erotizați-de-prea-multă-moarte” (Ion Tudor Iovian, „urme de colți”, în „România literară”).

SIMBIOZE. Sub acest titlu a așezat Dumitru Velea poeziile inedite ale Anei Podaru (27 oct. 1974, com. Nicolae Bălcescu, jud. Bacău – 7 oct. 2019, Anglia), în „Banchetul” de la Petroșani.

UNIVERSUL PUNCTUAȚIEI. „virgula/ o comeată/ care uneori/ e un dezastru pentru/ planeta text” (Dumitru-Augustin Doman, în *Arges*).

AD MULTOS ANNOS! Pentru Florea Firan și Coman Șova (90), Corneliu Lupeș (80), Dumitru Brăneanu, Petre Cochior și Radu Pușcarciuc (70), Mircea A. Diaconu și Gina Zaharia (60)

IN MEMORIAM. Constantina Voicu, pictor naiv; Adriana Săndulescu, arhitect; Valentin Ciucă, critic și istoric de artă

AI. IOANID

d'ale lui Ciosu

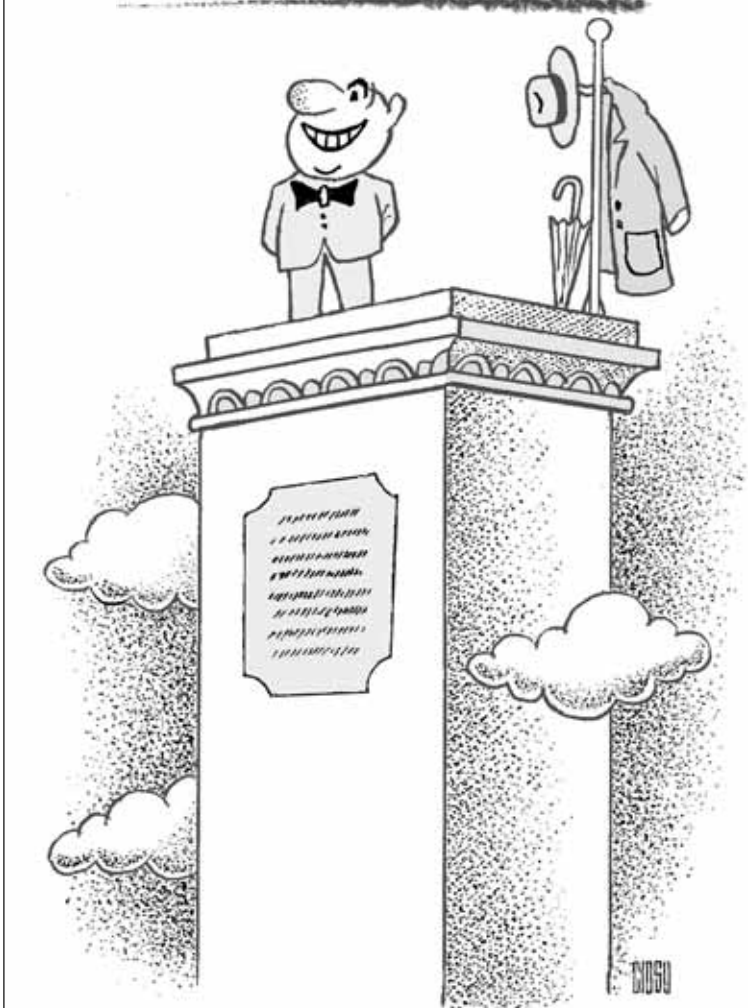

Simpozionul Național „Vasile Pârvan” – prilej al regăsirilor

Când Muzeul îmbracă haine de sărbătoare, totul capătă o aură magică și trimiterea în timpuri străvechi aduce fericita ocazie de a ne cunoaște și glorifica înaintașii. Complexului Muzeal „Iulian Antonescu” îi revine, în fiecare octombrie, înălțătoarea datorie a aducerii aminte de cel care a adus o uriașă contribuție științifică în cultura românească. Iar dacă Bacăul se află la loc de cinste pe harta personalităților născute pe aceste ținuturi, aceasta se datorează și faptului că Vasile Pârvan a văzut lumina zilei, la data de 28 septembrie 1882, în comuna Huruiești.

„Vasile Pârvan reprezintă în filozofia românească, după părerea mea, un moment de sinteză între anumite concepte fundamentale ale filozofiei antice și logismul epocii noastre”, spunea istoricul și criticul de artă Vasile Florea și înțelegem de aici că viziunile arheologului treceau dincolo de sfera telurică, spre tărâmul metafizicii. În scurta sa viață, căci la data de 26 iunie 1927 s-a stins, la nici 45 de ani, printre multitudinea de merite, se află acela al fundamentării solide a unei școli, devenită prestigioasă, de arheologie modernă.

În zilele de 5 și 6 octombrie ale acestui an, instituția muzeală băcăuană, în parteneriat cu Serviciul Județean Bacău al Arhivelor Naționale au organizat manifestările culturale cu acuratețea deja cunoscută, pentru a-i da evenimentului strălucirea cuvenită. Cuvântul de deschidere al managerului Sebastian Alin Popa a cuprins, printre altele, dorința de a aduce muzeului cât mai multe mărturii din perioada Primului Război Mondial, dat fiind că Bacăul a constituit în acele vremuri un nucleu fierbinte al atacurilor inamice. Doctor în istorie, managerul s-a arătat interesat de extinderea ariilor expoziționale, de creșterea vizibilității instituției prin organizarea unor proiecte muzeale dedicate personalităților locale, în interesul vizitatorilor iubitori de istorie și tradiție. De asemenea, a salutat și a adus mulțumiri celor care au contribuit cu succes la pregătirea evenimentului.

Prima conferință științifică a fost susținută de prof. univ. dr. Nelu Zugravu, de la Universitatea „Alexandru Ioan Cuza” Iași, Facultatea de Istorie, despre care colegul nostru arheolog dr. Dănuț Prisecaru a afirmat următoarele: „Am avut marele noroc să-l am profesor. Cu majusculă trebuie să-i fie scrise menirea și activitatea! Un pedagog desăvârșit, care a format și inspirat generații de studenți ce au devenit ulterior istorici și arheologi, aflați în activitate în întreaga țară”. Cu un remarcabil dar al retoricii, câștigând imediat atenția și interesul publicului, Nelu Zugravu a vorbit despre *Un enciclopedist latin – Plinius cel Bătrân. La 2000 de ani de la naștere*.

Editat de Complexul Muzeal „Iulian Antonescu” și finanțat anual de Consiliul Județean Bacău, periodicul „Carpica”, aflat la nr. 52, a fost prezentat de dr. Lăcrămioara Stratulă, director general adjunct al Complexului Muzeal Național „Moldova”, enumerând autorii care au contribuit și colectivul redacțional.

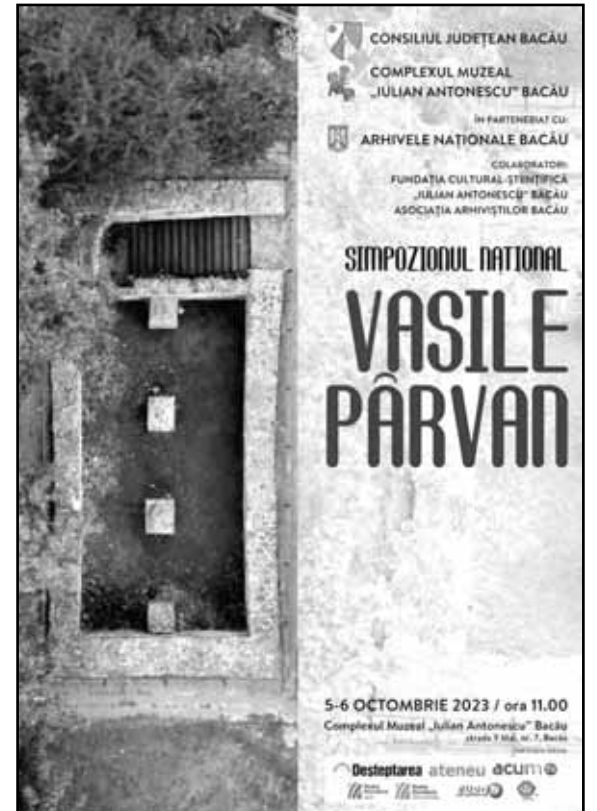

Prof. Vilică Munteanu, președinte al Asociației Arhiviștilor din Bacău, a prezentat cu entuziasm periodicul „Acta Bacoviensia”, aflat la nr. al XVIII-lea, mărturie a pasiunii pentru memorialistica băcăuană și națională.

Cu prilejul celor 615 ani de atestare documentară a Bacăului, menționat în înscrisuri pentru prima dată la data de 6 octombrie 1408, dr. Lăcrămioara Istina, șef al Secției de arheologie-istorie, a vernisat expoziția de arheologie și etnografie cu titlul *Târgurile medievale Bacău și Trotuș*. Vernisajul expoziției fotodocumentare cu titlul *Fotografii din dronă pe proiectul Centurii București-Nord, lot 2* a fost prezentat de dr. Dănuț Prisecaru, pasionatul arheolog având în palmaresul său multiple lucrări de cercetare.

În holul central al Muzeului, pe simeze, se afla, impozantă, o expoziție fotodocumentară de o frumusețe copleșitoare, intitulată *Un sat și o sută de ani: Nicolae Bălcescu – Bacău 1923-2023*, prezentată de prof. Iulian Bucur – șef al Secției de etnografie, cunoscut „scormonitor” în vechimile tradițiilor și talentat om al cuvintelor, care a purtat publicul pe aripile poveștilor străvechi.

Prof. dr. Anton Coșa a semnalat publicului apariția catalogului *Podoabe din patrimoniul Muzeului de Istorie Bacău*, tipărit la Editura „Magic Print” Onești, proiect finanțat de Consiliul Județean Bacău.

Simpozionul Național „Vasile Pârvan” a fost, din nou, prilej de regăsiri. S-au întâlnit oameni, dar și concepte, care demonstrează că știința istorică din România este vie și plină de pasiune pentru trecut.

Irina-Amalia BĂCĂOANU



Revista de Cultură ATENEU

Inițiator al seriei noi (1964): Radu CÂRNECI

Director: Carmen MIHALACHE

Redactori: Marius MANTA, Dan PERȘA, Violeta SAVU, Ștefan RADU (secretar general de redacție)

Redactori asociați: Ioan DĂNILĂ, Adrian JICU

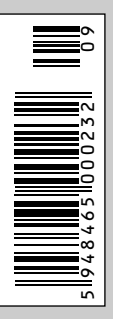

• Contabilitate: Alina GRIGORAȘ • Culegere texte: Mădălina Olaru •

• Redacția: Bacău, Str. Caișilor, nr. 7 • Tel./Fax: 0234-512497 •

• e-mail: ateneubc@gmail.com • Materialele nepublicate nu se restituie. •

• Tipărită la Tipografia ELENA Bacău • www.tipografiaelena.ro • ISSN 1221-5813 •

• Cititorii se pot abona direct, la redacție, sau cu plata prin virament la Trezoreria Bacău, cont: RO42 TREZ 0612 1G33 5000 XXXX

Auzisem, firește, de Moni Stănilă, dar, cum-necum, nu s-a brodit, până acum, să scriu despre cărțile ei. A trebuit să vină la Festivalul *Bacovia* ca să-mi dau seama că merită să-i citesc poezia, pe care, altfel, aveam șanse mari să o ratez, fiindcă, fatalmente, n-ai cum să acoperi producția editorială dintr-o piață atipică, în care se publică mult și, adesea, prost, ceea ce face ca destule cărți bune să treacă neobservate. Nu e cazul volumului *Ofsaid* (apărut în 2022, la Editura „Nemira”, în Colecția *Vorpal*, coordonată de Svetlana Cârstea), care a beneficiat, încă de la apariție, de numeroase cronici favorabile/ elogiase și a obținut premii importante. Cele mai importante pe care le putea obține, actualmente, în România.

Cum nu e bine să te duci cu sacul la pomul lăudat, m-am întrebat, din start, dacă nu cumva buna primire de care a beneficiat cartea are legătură cu faptul că ea atacă (în a doua secțiune) subiectul fierbinte al conflictului din Ucraina. Răspunsul e da și nu prea. Moni Stănilă nu e nici prima, nici ultima care să se oprească asupra unor subiecte delicate, fiindcă, în definitiv, asta e rolul literaturii: să propună cadre/ pretexte pentru a medita asupra unor chestiuni cu adevărat relevante. Au făcut-o mulți alții, la noi sau aiurea, acum sau în diferite epoci. Altceva mi se pare relevant: ca opțiunea pentru o anume temă să nu fie doar o chestiune conjuncturală, ci să reflecte o preocupare reală. Și, neapărat, să propună o viziune originală, convingătoare, care nu poate fi decât rodul talentului și al unei gândiri nuanțate. Mai ales în condițiile (est)eticii care, din câte se vede, nu și-a spus nici astăzi ultimul cuvânt.

Ei bine, aceste condiții sunt îndeplinite cu brio în *Ofsaid*, volum care uimește și place, deopotrivă, prin amestecul de luciditate și ironie, prin asocierea vieții și a poeziei cu fotbalul, domeniu atribuit, în virtutea unei tradiții patriarhal-misogine, bărbaților. Moni Stănilă nu are însă nicio rezervă în a călca în picioare aceste prejudecăți, cărora le dă o replică tare, demonstrând, cu asupra de măsură, că fotbalul și poezia sunt perfect compatibile, putând genera emoție pură. E, după știința mea, pentru prima dată când un scriitor merge atât de departe, creditând prozaicul sport cu virtuți lirice pe care, de altminteri, nu le-aș fi crezut posibile. Accidental, o făcuseră și alții. Însă pentru Moni Stănilă e un *modus vivendi*, îndărătul căruia se profilează o

„Romeo și Julieta la Mizil”

• ediția a XVII-a •

Festivalul Internațional de Poezie, Epigramă și Umor, mult agreat, primește înscrieri (pe www.romeojulietalamizil.ro) până la 20.12.2023, la secțiunile știute: epigramă, respectiv poezie, și se adresează, separat, adulților și elevilor. Regulile detaliate pot fi găsite pe www.romeojulietalamizil.ro.



conștiință puternică, obișnuită a vedea dincolo de aparența lucrurilor banale, din care scoate efecte memorabile: „La bibliotecă domnul Burac întreabă retoric de ce nu mai citește Manolescu, iar Mihai refuză să intre în dialog. Așa că dosesc o țigară, îmi mut scaunul fără sunet și tot fără sunet mă ridic, privind țintă spre ușă, când șiretul bocancului stâng se infiltrează în gaica/ metalică a bocancului drept. Văd doar vitrinele de sticlă cu cărțile lui Goma și aud exclamațiile prelungi/ ale celor prezenți. Nu știu cum am reușit în cădere/ redresare spectaculoasă, ba/ am și ajuns direct cu mâna pe clanța ușii. Din cădere/ ridicare, îmi aranjez părul cu mâna rămasă/ liberă/ și zâmbesc spectatorilor. Sunt ca fotbalistul stelist ce dădea gol din greșeală



• Daniela Grapă

Umanitatea, în ofsaid

Adrian JICU
jicudrian@yahoo.com



stârnind ovații, așa că nu e de mirare că în capul meu un stadion întreg strigă/ «nicolițăăă!»

Moni Stănilă are fibră de revoltată și un puternic sentiment al injustiției, sancționând, cu aplomb, orice formă de nedreptate, fie că e vorba despre arbitri care au furat echipele românești, despre „nesimțții de la FIFA”, despre dublul standard în cazul Colțescu sau despre agresiunea Rusiei împotriva Ucrainei. Nu e doar indignare sau scârbă, ci și admirație sau bucurie, fiindcă autoarea surprinde atât aspecte degradante ale sportului (devenit instrument economic sau politic), cât și cazuri exemplare, cum ar fi devotamentul unui portar ca Manuel Neuer, capabil să joace cu piciorul rupt, sau eroismul micuței galerii islandeze, iubită pretutindeni: „O tânără coboară din rutiera 101 exact în același timp cu mine, îi țin ușa pentru că abia acum văd în brațele ei cel mai luminos bebeluș, mai frumos decât galeria islandeză, n-am cum, îmi spun, e târziu și ea îmi mulțumește (el îmi/ zâmbeste), trec strada și o tânără în luna a opta/ intră în aceeași clădire cu mine”.

Pornind de la fotbal, Moni Stănilă subliniază derizoriul condiției de poet, într-o lume în care Messi, Neymar & Co câștigă zeci de milioane de euro într-un sezon: „Cu 5 procente dintr-un salariu lunar le scriu cea mai frumoasă carte de poezie: văd și eu o finală + un concediu la munte (și pe deasupra/ achit ratele la apartament, îmi cumpăr un câine/ care să mă iubească)/ glumim/ desigur/ și nu/ prea/ există/ poeți pe lume/ și câini cu inimi uriașe, super-

nove în curțile noastre”. E, în acest text, nu doar o tristă constatare, ci, în egală măsură, o splendidă pledoarie pentru revenirea la poezia autentică. De care umanitatea s-a despărțit, fiindcă, pe nebănuite, și-a uitat rostul: „O vreme am trăit bine// și poezia a fost capturată de reclame, de discursuri/ despre frumusețe. Poeții/ au căutat în altă parte, au păstrat suferința și/ emoția din spații înguste. Neadaptarea și decalajele sociale. Discursul green și iubirea neîmpărtășite./ Corectitudinea politică. Estetica unui meci de fotbal./ Ruinele morale ale marilor orașe.// Apoi a venit pandemia. Teama și/ frustrarea generalizate. Virtualizarea vieții sociale./ Poezia s-a încăpățânat să rămână ce a fost”.

La fel cum noi, oamenii, ne-am uitat rostul, dezumanizându-ne. Scriind despre ororile conflictului din Ucraina, Moni Stănilă nu ezită să mărturisească faptul că războiul ne înstrăinează de noi înșine, transformându-ne în ființe incapabile de empatie și de iubire, gata să ucidă în numele unor idei absurde: „Războiul mă face părtașă la violență. Țipăt scurt/ de bucurie când moare un general cecen. Bucurie/ ca la un penalti apărut de Neuer în semifinalele CL./ Același zâmbet satisfăcut până când/ la o a doua gândire înțeleg:// am ajuns să doresc moartea unor oameni”. Constatare apăsătoare, reluată insistent, pentru a spune, explicit și curajos, că ne facem vinovați pentru ceea ce se întâmplă în jurul nostru. Fiindcă derapajele epocii noastre (post-umană?) vin dintr-o pasivitate complice, care a făcut posibile abuzurile și manipularea din pandemie, crimele din război și, în genere, multe dintre relele care există: „Dar/ în Ucraina armata rusă stă din 2014./ Boris Nemțov a fost omorât în 2015./ Opoziția lui Putin împușcată, otrăvită, încarcerată./ Și noi am tăcut. Am afișat mai multă furie când/ a dispărut hârtia igienică din supermarket”. De aici derivă sentimentul apăsător că umanitatea merge într-o direcție greșită câtă vreme creștinii nu au înțeles, după 2000 de ani, „că pentru/ credință poți doar să mori, nu să/ omori”. Suferim de un soi de autism câtă vreme nu mai avem memorie, iar viața reală a fost înlocuită de cea virtuală, golită de conținut și, foarte grav, de empatie: „Pe facebook o poză cu pui de pisică adună mai multe aprecieri/ decât una cu pui de om (chiar dacă îi trebuie un an să se ridice în picioare)// și dacă-i lași pe ambii la gunoi, unul moare// primul”.

Dincolo de grozăviile punctuale, condamnate pe un ton ferm, se profilează, amenințător, gândul că mergem într-o direcție greșită. Că trăim vremuri tulburi, care ne-au alterat esența. Și că nu se știe dacă ne vom putea reveni vreodată. În fond, asta este *Ofsaid*: un teribil strigăt de disperare. Un recviem pentru umanitatea prinsă în ofsaid.

Cecilia MOLDOVAN

Poetul Bacovia, scos în stradă

Bacovia a locuit în cel puțin trei case: copilul Iorgu cu familia lui Dimitrie și Zoe Vasiliu, pe șoseaua Bacău-Piatra, apoi, după târziu căsătorie cu Agatha, la 47 de ani, în casa astăzi memorială (donată de Agatha băcăuanilor lui), ca, spre senectute, să se mute în Capitală, unde va și muri. Recunoașterea operei sale a venit târziu, tot la senectute, urmând ca, în ultimele noastre trei decenii, să se scrie enorm despre opera sa, el fiind receptat plenar ca prim poet modern, neosimbolist, al literaturii noastre.

Altminteri, poetul a dobândit de la concitadini și o locuință post-mortem, cu jumătate de secol în urmă, în chiar centrul urbei sale, statuia fiindu-i ridicată în 1971. Drept urmare, poetul a stârnit interes și curiozitate, contribuind, prin rîcoșeu, la înțelegerea operei și la identitatea lui postumă. Băcăuanii, și în genere românii, au ajuns să-l cunoască și nu numai că l-au înțeles, l-au citit și l-au iubit, dar l-au revendicat cu mândrie, plasându-l irevocabil în efigia orașului, în identitatea lui. Oricum, gloria sa postumă excede de departe pe cea antumă. Ba, se pare, interesul s-a expandat într-un veritabil cult: numele, preluat la botezul unor instituții importante, imaginea lui, în genere, ecourile personalității sale trecând de mult pragul propriei case.

Recent imaginea i-a fost prelucrată/ interpretată de artiștii plastici și de cei de artă stradală, care au preluat ștafeta pentru a-l plasa în trendul actual al tehnicilor de publicitate comunitară. L-au scos în calea trecătorului la nici 50 de metri de casa sa (memorială) în două picturi murale de proporții apreciabile, așezate în oglindă, pe zidul primului bloc de pe Strada Băncii, având înălțimea acestuia. Este strada care începe chiar din fața Casei, pe care el pleca la plimbare spre Câmpul Poștei și la capătul căreia se aflau serele orașului (în solul încă vivanț în care, de peste patru decenii, înflorește magnolia din fața apartamentului meu).

Prima pictură din impunătorul dublet imagistic prezintă portretul luminos al poetului, realizat într-o manieră mai degrabă realistă, totuși nu fotografică, ea recomandându-ni-se ca o operă de artă *per se*, de artă frumoasă, echilibrată, ce poate satisface și gustul comun al trecătorului de rând. Bacovia este surprins la masa de lucru, în postura omului relaxat, prietenos chiar, fără vreo grimasă de durere, tristețe sau zâmbet amar – imagine livrată nu numai de vite-ul poemelor sale, dar și de mulții biografi/ critici, o imagine care intrase, greu, dar definitiv, probabil, în mentalul colectiv. Acum îl poți privi cum stă confortabil în brațele muzei, printre ramurile bradului din față.

În 1971, la dezvelirea statuii în bronz a poetului, a fost un moment de stupeoare când mulțimea a văzut silueta sa plumburie, contorsionată spre sine, esențializată, în interpretarea sculptorului Constantin Popovici. Se spune că însăși Agatha, soția, ar fi exclamat: „Dar ăsta nu e bărbatul meu!” Cu siguranță, la acest portret mural, alta ar fi fost reacția ei. Probabil aproape similară cu cea de la impactul public de la inaugurarea de mai ieri.

Ce-ar fi spus oare Agatha privind cea de-a doua imagine-monumentală: o cameră aglomerată cu de toate, reflexie a cuprinzătorului univers interior, încărcat, zbuciumat, marcă a bogatei sale personalități? Biblioteca înțesată cu cărți, incluzând și volume proprii, printre ele distingându-se volumul „Scânteii galbene”. Totuși, peste toate tronează – aluzionând un incipit poetic, iar aici plasat, răsturnat, în colțul de sus – un masiv bloc de plumb, neprelucrat, cu sugestia șlefuirii ulterioare de către poet prin/ în poemele sale. Se adaugă mai jos simboluri ale câtorva pasiuni/ hobby-uri ale poetului: lectura, pictura; totuși, în concertul talentelor lui, vioara este... vioara întâi. Oricum, receptarea publică de prim moment a fost pe cât de encomiastică, pe atât de echilibrată.

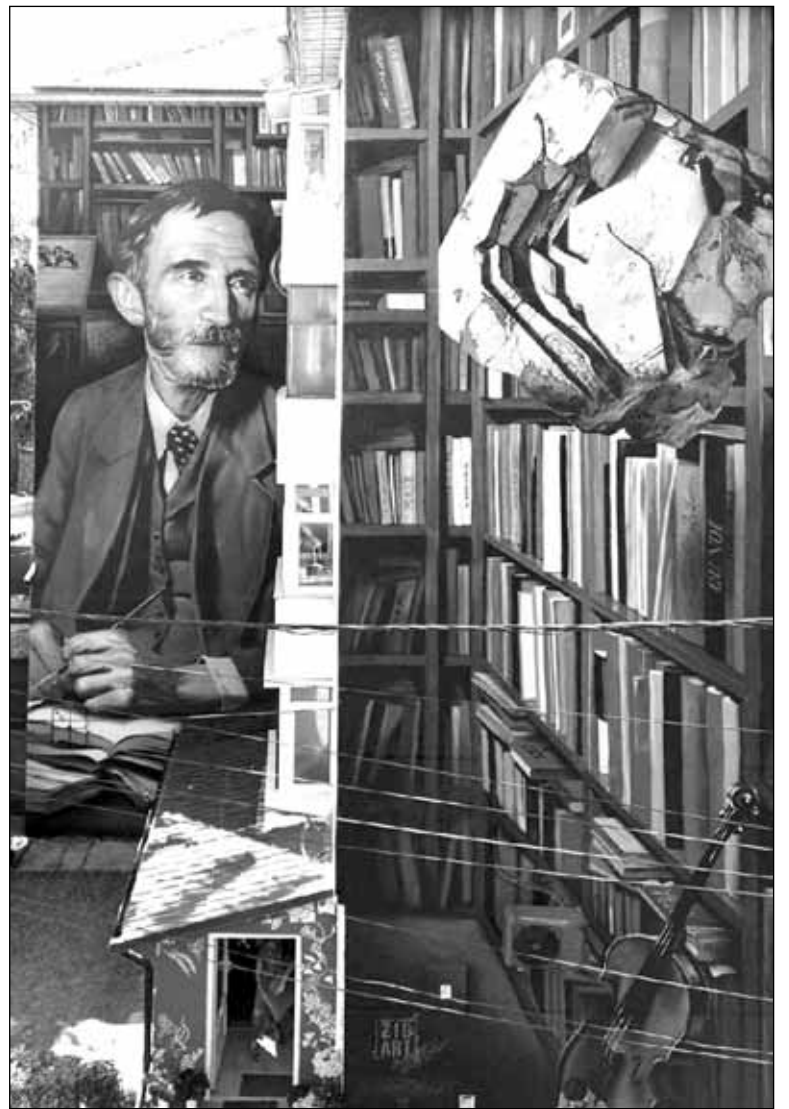

Autorul, artistul româno-danez Bogdan Scutaru, își dorește o receptare de durată, interactivă. Se așteaptă un dialog public, în vorbe scrise, pe un link afișat la vedere. Vor tot curge aici impresii despre ceea ce ni s-a expus acum și despre ce va rămâne ca operă stradală, de for public, pentru posteritate. De menționat că Strada Băncii, practic de vizavi de casa poetului, era acum șapte ani prima stradă din țară, cu blocuri gri (ca toate cele comuniste de pe la

noi), care fusese înveselită cu picturi murale. Trecătorul poate consuma artă plimbându-se, ca printr-o expoziție în aer liber. Picturile impresionante dezvoltă – pe lângă spectacolul urbanistic, citadin, colorat, care aduce bucurie trecătorului – fiecare, separat, și câte un mesaj, fie de interes civic sau tehnic sau, ca cel din urmă, cultural.

Există o mișcare internațională de artă stradală care a prins destul de repede și la noi, iar băcăuanii, iată, au prins tren(d)ul.

„Toate prezenturile ei” – un titlu care șochează prin acest plural neobișnuit – este cel de-al doilea roman semnat de Dan Petru Cristea, după ce „Scaunele de pluș”, primul său roman, primește Premiul de Debut al Editurii Cartea Românească în anul 2009.

Dar, înainte de toate, cine este Dan Petru Cristea? Profesor la Facultatea de Informatică a Universității „Alexandru Ioan Cuza” din Iași, membru corespondent al Academiei Române și membru titular al Academiei de Științe Tehnice din România, făuritor și coordonator de proiecte, se regăsește pentru a doua oară în ipostaza de scriitor remarcabil prin harul și prin erudiția sa.

Apărut în 2023 la Editura Junimea, „Toate prezenturile ei” (constituit din 21 de capitole însumând 231 de pagini) este un roman de iubire și, în același timp, un roman istoric, de o factură *sui-generis*. Este, totodată, un roman de analiză psihologică, dată fiind aplecarea naratorului către sondarea zonelor abisale: „o cronică a acestei jumătăți de an de grație, cel mai intens din viața mea”, așa cum mărturisește, încă de la început, căutând sensul anumitor lucruri pentru a înțelege cum este alcătuit: „Când vreau să mă adun și să mă regăsesc, cobor în acel labirint întunecos. [...] Cobor în beciul sufletului meu de fiecare dată când afară se întâmplă ceva rău”.

Pretextul de la care pornește autorul este o teză de doctorat, care își propune să reconstituie personalitatea lui Nicolae

Un prezent multiplu



Milescu Spătarul, primul *homo universalis* din cultura română și unul dintre iluminiștii Europei. Tânăra doctorandă Daniela, aflată în Italia, la Florența, pentru documentare, cunoaște un informatician, la rândul său pasionat de științele limbii, îndeosebi de lexicografie, care se implică în munca de cercetare a acesteia, oferindu-i un ajutor de natură informatică. Între cei doi se înfiripă o fru-

moasă poveste de iubire, trăită intens, cu patos, care se suprapune pasiunii cercetării documentelor: manuscrise, scrisori, note, articole biografice, coordonatele fundamentale ale unei munci neobosite. Dar atașamentul Danielei față de subiect o face să se descopere într-o perioadă de mult apusă și să se îndrăgostească de însuși eroul care face obiectul cercetării sale: „Pasiunea ei pentru reconstrucția psihologică a unui personaj istoric ar putea să o absoarbă până la a se imagina în acel timp, pentru că doar astfel, când ești conectat total la o epocă, la o societate, poți spera să cunoști pe cineva care a trăit în alt timp”, certifică naratorul însuși. Din acest moment, planurile povestirii se interferează: trecutul devine prezent, iar prezentul, trecut, într-o osmoză perfectă, monologurile personajelor alternează cu intervențiile naratorului, iar analiza psihologică devine o constantă a scriiturii. O scriitură spectaculoasă, așadar, cu elemente specifice tehnicii narrative moderne.

Dar ceea ce atrage atenția în mod deosebit este construcția arhitectonică a frazelor, coborând parcă din tiparul compozițional ciceronian: ample, fluente, adevărate tirade care izvorăsc din țesătura textului. Se poate vorbi despre două

trăsături definitorii ale acestora: bogăția vocabularului (o veritabilă *copia verborum*), care conduce la o bogăție a ideilor și perfecta aranjare a cuvintelor, la armonizarea acestora (*concinnitas*), care imprimă frazei patos și creează sentimentul unei participări afective – intro-patii. Gradațiile ascendente și descendente se succedă, interogațiile și exclamațiile de asemenea, iar metafora și personificarea sunt operate cu măiestrie de către autor, care știe să creeze tensiune și să întrețină suspansul.

Demne de amintit sunt, totodată, incursiunile în lingvistică, în istoria politică a secolului al XVII-lea, în Vechiul Testament, ca și în istoria Bisericii Orientale. Un constant elogi adus cuvântului, menirii acestuia, cărții și implicit lecturii vine să completeze harul scriitoricesc al autorului: „Cărțile stau cuminiți în rafturi și ascund povești. Dar dacă le răsfoiești, poveștile se iau pe degete, iar unele ți se urcă în suflet”. În consecință, susține autorul, „cărțile pot schimba lumea. [...] Lumea în care o carte a fost citită e atât de diferită de una în care de ea nu s-a atins nimeni”.

„Toate prezenturile ei” rămâne un roman fascinant, scris cu o mare forță analitică de un împătimit al cuvântului, sub semnul *pathosului*, în accepțiunea termenului din limba greacă veche: durere, suferință, trăire, emoție.

Cristina POPESCU

pentru limba noastră

Ioan DĂNILĂ

Bacăul (pre)primar* (LVII)



Româna, între funcții și disfuncții

„Pentru o întoarcere a limbii române în casa școlii“ pledează ferm lect. univ. dr. Oana Moșoiu, de la Facultatea de Psihologie și Științele Educației a Universității din București. A urmat cursurile Școlii Normale „Ștefan cel Mare“ din Bacău (1992-1997), între ultimele generații cu 5 ani de studii liceale. Este formator în domeniul formării profesionale a adulților, cu precădere pentru formarea cadrelor didactice și formare de formatori. Coordonează programul de intervenții sistematice în cadrul Proiectului ROSE (al Ministerului Educației, finanțat printr-un împrumut de la Banca Mondială), pentru sprijinirea elevilor în tranziția dintre învățământul liceal și învățământul superior, creșterea participării la examenul de bacalaureat și a ratei de absolvire. Până la a numi cauza analfabetismului funcțional, analizează realitatea școlii de azi.

Dintre toate obiectivele educaționale, interesează unul singur: la finalul clasei a IV-a, copiii să știe să scrie ortogramele, să pună corect virgulele, să vorbească fluent, cu acordurile gramaticale cerute și pronunția adecvată. Totuși, elevii nu știu că cele mai multe ortograme înseamnă o persoană + o acțiune (pronume + verb), au probleme cu pluralul (nu simt -i, -ii sau -iii) și consideră că problema conjugărilor se reduce la fenomenul „cântării după ureche“ – adică există un simț al limbii care îi ghidează în mod intu-



• Oana Moșoiu (foto: Cristina Nichițuș-Roncea)

itiv să exprime corect relația dintre predicat și subiect. Cum am ajuns aici? Cu siguranță lipsa gramaticii din învățământul pedagogic are o semnificație deloc studiată de cercetarea educațională din țara noastră. Dar cum baza literației este pusă în educația timpurie, preșcolară, și apoi în clasele primare, putem asocia cauzele fenomenului analfabetismului aproape generalizat în rândul populației școlare (între timp, devenită populație adultă, cea de circa 40 de ani) cu formarea precară a învățătorilor și educatorilor în domeniul limbii române din formarea preinițială (licee pedagogice) și, ulterior, cu lipsa de susținere în formarea inițială prin programele de studii de licență în PIPP.

De ce avem nevoie de gramatică? Pentru că organizatorul gândirii noastre este limba – instrumentul de comunicare. Inteligența, creativitatea, simțul antreprenorial, toate capacitățile psihice, emoționale și relaționale sunt antrenate, puse în mișcare și exprimate cu ajutorul limbii. Este la fel cum învățăm să conducem; chiar dacă

mașina merge pornind câte-va butoane și pedale, în spate este o întreagă mecanică. Și, cu adevărat, cei care știu mecanica mașinii sunt șoferi mai buni. Așa cum există un European Computer Driving Licence (programe ECDL de formare a competențelor digitale – permisul european de conducere a computerului), de ce n-am avea și un... Romanian Language Driving Licence – permisul de conducere a limbii române? Știu că uneori gramatica și incursiunea în lumea limbii pot părea ca intrarea într-o peșteră întunecată. Dacă ai un ghid bun, intri cu mai multă încredere. În timp ce literatura oferă conținut, acesta nu poate fi operat fără mijlocul principal de acțiune – limba. Păstrând metafora mașinii, avem dotări excelente pe motorizare inferioară. Limba este acest motor excepțional care ne poartă ideile, gândurile, reflecțiile către acțiuni, către mobilizare de resurse, către realitate și viitor. O limbă folosită strâmb, o limbă „greșită“, o limbă contorsionată de neștiința tainelor ei la ce ne duce? Da, direct în capul de pod al concurenței globale, pe o piață ce se împarte între producători și consumatori, unde noi suntem exclusiv consumatori.

Pe scurt despre o problemă complexă? Să revină cunoașterea limbii la ea acasă, în școală, și în primul rând la școala școlii. Căci unde învață oamenii școlii? În liceele pedagogice se structurează primele abilități profesionale de educator/ învățător. Acolo suntem în laboratorul mecanicii umane, înțelegând cum funcționează creierul, învățarea, achiziția

citit-scrisului și numeratiei. Toate aceste procese complexe sunt legate intrinsec unele de altele și de fenomenul limbii, formând un tot unitar, integrat. Este natural, dar poate fi modelat prin procesul educațional. Garantăm că se poate. Am urmat și eu liceul pedagogic și am parcurs ore de limba română, de la fonetică la stilistică, probabil avantajul meu competitiv numărul 1: capacitatea de structurare a ideilor, dar mai ales de exprimare a lor. O disfuncție: analfabetismul funcțional de azi este analfabetismul învățătorilor noștri.

În mod surprinzător, există o cale: în această perioadă planetele sunt aliniate pentru a elabora noul plan-cadru pentru liceu, toate rutele și specializările. În anticiparea acestei ferestre de oportunitate, să ne dorim ca oameni buni și inteligenți, buni vorbitori și cunoscători ai limbii române, să ducă pledoaria pentru limba română în liceele pedagogice la decidenți și să facă acest cadou generațiilor ce vin: copii buni, frumoși, copiii noștri, vorbind corect și frumos limba română.

* Serie de materiale menite a pleda pentru reintroducerea limbii române în programa de specialitate a liceelor/ claselor cu profil pedagogic, inclusiv la bacalaureat

Telescoala „Ateneu“

Fonetica pentru definitivat (XVII)

1.E.1.b.2. Corespondența literă – sunet (III)

Constatând că fonetica este o disciplină la purtător (e suficient să ne supraveghem rostirea pentru a da nume, chiar și improvizate, realităților lingvistice), afirmăm motivat că e mai util un algoritm (ca orice algoritm, și cel fonetic ascultă de logică) decât o regulă memorată. Între absolvenții Literelor băcăuane (institutori, profesori) este familiar cuvântul Gheorghiiță, care ridică probleme de analiză complexe, iar pentru dificultatea identificării vocalei din ultima silabă, cuvântul geamgiu pare adecvat. Le reproducem din lucrarea noastră „Fonetică și fonologie“ (Bacău, Editura Egal, 2005, p. 95), ca punct final în aplicarea etapelor prezentate în edițiile precedente ale acestei rubrici:

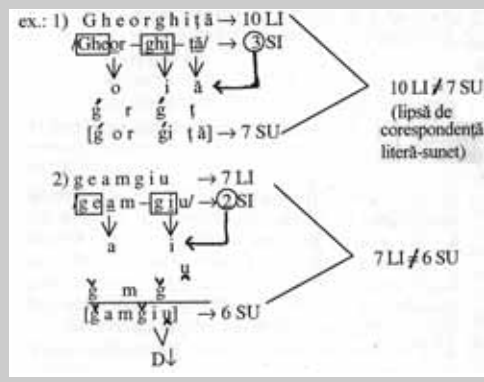

Litere și cifre băcăuane

A-ul (n. 1818)... • **TOȚI TREI.** Constantin Călin citează versurile Nadiei Brateș (publicate de „Convorbiri literare“ la începutul anilor '20) pentru a remarca trei influențe: Alecsandri, Bacovia, Eminescu. Probabil acestea sunt secvențele, în ordine: „Ninge, ninge... E zăpadă/ Din belșug, și tot mai vine“, „Cărăruia-i tot mai albă,/ Tot mai negri pomii par“, „Gândul meu să nu rămâie/ Un minut de-al tău, departe“.

• **ACUM UN LUSTRU.** „Vasile Alecsandri s-a născut pe 14 iunie 1818 (sau 1819 sau 1821), la Bacău“ (Lucian Pricop, Ed. „Cartex 2000“, 2018).
 ... și B-ul (n. 1881) • **EVENIMENT.** Absolvenți de acum 40-50 de ani ai Liceului „George Bacovia“ au achiziționat un bust al poetului, pe care l-au așezat pe soclul rămas incomplet de ceva vreme, în curtea Colegiului Național „Ferdinand I“.

• **DEFINIȚIE.** „Bacovia (cel din Plumb!) este, în fond, un genial poet naiv, unul din marii naivi ai poeziei europene“ (Nicolae Manolescu).

Revista presei, în post-scriptum

• „Mucegaiul algoritmilor este unul de lux, dar n-a făcut niciodată parte din preferințele mele“ (Ion Fercu, în dialog cu Victor Munteanu, în **Viața băcăuană**). • Între cele 12 cărți selectate de Florian Lungu pentru a ilustra afirmarea jazzologiei în România, figurează și „Jazzonia“, de Ovidiu Bufnilă, apărută la editura băcăuană Plumb în 1992 (**Steaua**). • O atentă analiză a DOOM-ului recent (2021) realizează profesorul Constantin E. Ungureanu în **Didactica nova**. • Eminescu „rămâne centura noastră de siguranță“ (Horia Bădescu, în **Convorbiri literare**). • Într-un an special ca acesta, Ligia Ruscu ne dă romanul „Cantemir. Inorogul în labirintul neștiinții“, ne anunță **Tribuna**. • Un excepțional portret îi realizează

Alexandru Niculescu familiei de intelectuali Maria și Vladimir Iliescu în **România literară**. • Noul concept al Revistei de Cultură **Nord literar** e un model de conduită redacțională. • Simpatice și jocul cifrelor pus la cale de Adrian Cioroianu în **Scrisul Românesc**: 90 – 40 – 70, în legătură cu Florea Firan. Primul număr e al anilor de viață împliniți de curând, al doilea e despre deceniile scurse de la întemeierea (la sugestia lui) a Festivalului și Concursului Național de Folclor „Maria Tănase“ și a Zilelor „Al. Macedonski“, iar al treilea, al relansării revistei/ editurii „Scrisul Românesc“. • „Apostrof“-ul clujean este, în analiza lui Ion Vartic, „lesne recognosciabil(ă)“ chiar și la nr. 400. • Dosarul „Proza scrisă de femei – direcții și ten-

dințe“ din **Vatra** e continuarea celui din 2022, când s-a ocupat de poezia feminină. • „Nu toți care mănâncă o pâine, lipie sau cozonac de la catedră au talentul, harul și darul de a educa și forma caractere. Aici se cere o sită de selectare, competență, meritocrație, nu cumetrie, nepotism, amantlăc, nu!“ (Dionisie Vitcu, în **Expres cultural**). Ema Stere și Attila Vizăner ne aduc „Vorba de cultură“ (RRC) la mijloc de zi, făcându-ne-o mai luminoasă (Nona Rapotan, în **Dacia literară**). • „Cenaclul poezilor din cer – lăncu Grama“, cu versuri ca acestea: „O mare greșală să sfărteci/ aplecările spre pământ sau să răstorni/ cerul în pătrimi goale“ (**Spații culturale**). • „Dacă ar mai trăi, probabil că ar fi ascultată din nou de toată România“ (Angela Furtună, despre Monica Lovinescu, în **Convorbiri literare**).

Centenarele lunii

1 oct. 1923 • Grigore Tabacaru se transferă la Școala Normală Tecuci, ca profesor de pedagogie. • Se naște Lucia Wald, filologă. • Se naște la Sărata, jud. Cetatea Albă, Eugen Dimitriu, istoric al culturii.
 14 oct. 1923 – Se naște la Chișinău Victor Kernbach, scriitor și etnolog.
 28 oct. 1923 – Se naște la București Mihail Petroveanu, autorul studiului *George Bacovia* (1969).

Pagină realizată de Ioan DĂNILĂ



Elena BULAI

Șerban Lupu - violonistul călător

Anul acesta, pe 11 august, a plecat dintre noi muzicianul, violonistul, compozitorul, cercetătorul muzicolog, profesorul Șerban Lupu. S-a născut în 1952, la Brașov, într-o familie de intelectuali transilvani – tatăl, inginer; bunicul patern, medic –, păstrătoare a unei puternice tradiții muzicale, așa încât băiatului ce dovedea o deosebită înzestrare în această privință i s-a pus vioara în mână la vârsta de șase ani. Cu o voce de înger, solist mereu în manifestările școlare, voce devenită mai târziu baritonală (remarcată de Virginia Zeani), tânărul ce alege totuși vioara exersează asiduu pentru a stăpâni cât mai bine secretele instrumentului și este selectat în 1960, când era doar în clasa I, să cânte la radio. Continuă să se remarce prin talentul său deosebit în anii liceului, pe care îl urmează la Școala Nr.2 din București (astăzi, Liceul „George Enescu”), primind premii deosebite la festivaluri și serbări școlare. A avut aici, cum mărturisește, un profesor foarte bun care se numea Mircea Vasilescu. Acesta studiasse cu unul dintre cei mai importanți pedagogi din Europa la acea vreme și-l cunoscuse pe George Enescu în saloanele Reginei Elisabeta/poeta Carmen Sylva. De la acest liceu, se transferă la Liceul Nr. 1 din București (astăzi, Liceul „Dinu Lipatti”), unde studiază cu profesorul George Manoliu, format la școala franceză, care îl pregătește pentru intrarea la Conservator. Dacă la 15 ani își alesese drumul în viață, cel al muzicii, al studiului viorii și interpretării la vioară, acum i se dăruiește, convins fiind că era făcut pentru muzică. Student la Conservatorul „Ciprian Porumbescu” din București, în anul II, în urma audierii claselor de vioară de către Ibrah Neaman – decanul Facultății de Vioară de la Guidhall School din Londra –, în cadrul oficial al unui schimb de experiență întreprins în țara noastră, este selectat și primește o bursă de studii în Anglia, unde pleacă în 1972. Participă astfel și la cursuri de vară la Nisa, în Franța, Scoția și Olanda, unde se distinge primind premii prestigioase: Premiul „Jacques Thibaud” la Paris, în 1973, Premiul „Carl

Flesch” la Londra, în 1974. Televiziunea olandeză, la care cântă în 1974, într-un ciclu special dedicat tinerelor talente, îl anunță considerându-l cel mai bun violonist apărut în cadrul a zece ediții consecutive. În această perioadă de formare ca muzician și violonist, beneficiază de studii cu mari maeștri ai viorii precum Yfrah Neaman, Yehudi Menuhin, Henryk Szering, Sándor Végh, Norbert Brainin, Nathan Milstein. Hotărât să-și urmeze neabătut drumul în muzică, fără bani, alege calea exilului atunci când i se refuză prelungirea vizei de studii în străinătate și participarea la un concurs internațional de vioară de la Montreal. Nu-și mai revede niciodată tatăl, iar mama abia după nouă ani, când, el fiind cetățean american, are dreptul să-l viziteze. Într-o carte de dialoguri cu Steluța Pestrea-Suciu (Brașov, Editura Foton, 2022), Șerban Lupu se autonumește „violonistul călător”. Într-adevăr, plecat din România în 1972, va reveni abia după 1990, de câteva ori, ca să se stabilească definitiv aici, acasă, în 2011. Poate de aceea este puțin cunoscut la noi (spre deloc).

După perioada de formare petrecută în Anglia, violonistul pleacă în Statele Unite, unde i s-au oferit două burse pentru studii: una în New York, alta la Universitatea din Indiana; pe a doua o acceptă și mai târziu va înființa o orchestră de cameră, „Indianapolis Chamber”. Ca interpret, dând recitaluri și concerte prin care se face cunoscut, apreciat, elogiât, străbate lumea dar și istoria muzicii, abordând lucrări din baroc, clasic și modern, interpretând compoziții de Bach, Pachelbel, Vivaldi, Corelli, dar și de Paganini, Mozart, Beethoven, Bartók, Brahms, Ceaikovski sau Alban Berg, Ernst, Ysaye și câți alții, oferind un stil propriu, expresie a unei sensibilități ieșite din comun. Cu disponibilitate admirabilă, interpretează cu măiestrie genuri total diferite: concertmaistrul al Orchestrei Operei din San Francisco, cântă muzică de operă, dar îi acompaniază și pe Domingo, Pavarotti, Monserat Caballe, Carreras, Ileana Cotrubaș, Marius Rintzler. Interpretează încântător muzică de jazz cu Johnny Răducanu și muzică ușoară americană cu Tom Jones, Perry Como, Tony Bennett, John Mathias și alții. Revenit în țară, Șerban Lupu a luat legătura cu lăutarii transilvani

din Maramureș și cu cei din Bucovina, pe care îi admira. A cântat cu ei și a făcut înregistrări la Radio și Electrecord.

Cu o prețuire imensă pentru George Enescu, îi înțelege și îi interpretează compozițiile, făcându-l cunoscut pe cele mai prestigioase scene ale lumii: la Kennedy Center, Carnegie Hall, Wigmore Hall, Elisabeth Hall, Konzerthaus, Kammermusik Saal, Ateneul Român. A străbătut Franța, Elveția, Italia, Polonia, Germania, Cehoslovacia de odinioară, Japonia, Taiwan, China, prezentând recitaluri și concerte în colaborare cu cei mai mari dirijori ai lumii, ca Ian Hobson, sir Charles Grove, Harry Blech, Kirk Trevor, Ricardo Mutti, Sergiu Comissiona, Urs Schneider și mai apoi, în țară, cu Cristian Mandeal, Horia Andreescu, Mircea Cristescu, Emil Simon. A receptat și redat compozițiile enesciene pentru vioară ca nimeni altul; de aceea este considerat cel mai bun interpret al acestora din lume. Tot din acest sentiment de recunoaștere a valorii lui George Enescu, a scotocit arhive și biblioteci din Europa și SUA, din țară totodată. A descoperit și a scos la iveală lucrări abia schițate sau neterminate ale maestrului, pe care le-a completat în stilul aces-

tuia, alcătuiind astfel opt caiete cu lucrări inedite ale lui George Enescu, publicate sub egida Institutului Cultural Român din București. Un moment deosebit este descoperirea manuscrisului incomplet al compoziției „Capriciul român”, o lucrare pentru vioară și orchestră, în care Șerban Lupu recompune partea pentru vioară, iar alt mare muzician, academicianul Cornel Țăranu din Cluj-Napoca, completează partea pentru orchestră, refăcând astfel una dintre cele mai strălucitoare pagini din opera enesciană.

În periplul său mondial, violoncelistul călător a promovat muzica cultă românească, incluzând în programele sale din recitaluri și concerte și lucrări de valoare ale altor compozitori români, ca Grigoraș Dinicu, Ciprian Porumbescu, Sigismund Toduță. A fost președintele Societății „George Enescu” de la New York, întemeiată de Yehudi Menuhin, a făcut parte din Cvartetul „George Enescu”, înființat tot la New York de nu mai puțin cunoscuta pianistă Lory Wallfisch, și a organizat un Festival „George Enescu” la Universitatea din Illinois, unde era profesor, și, în premieră, prezentarea operei „Oedip” în concert. Revenit în țară, a organizat și susținut și din fon-

duri proprii, începând cu anul 2003, timp de zece ani, un Festival Internațional „George Enescu” la Brașov, festival ce se termina pe 19 august, ziua de naștere a lui George Enescu.

În 1999, încă în activitate în SUA, profesor la Universitatea din Illinois și director al partitei pentru vioară în cadrul acesteia, Șerban Lupu a venit prima oară la Tescani, acceptând să facă o clasă de master cuprinsă în programele de vară ale, pe atunci, Centrului de Cultură „Rosetti-Tescanu – George Enescu”. Mărturisirea unui reporter că Tescaniul este „un loc care s-a regăsit de nenumărate ori în visele mele”. Membru în juri internaționale, profesorul a adus la cursurile de măiestrie pentru vioară, începând cu acel an, patru ani la rând, candidați de pe cinci continente. Aceste cursuri se terminau printr-un concert oferit de participanți, inclusiv de profesor. Se crease o mică și prețioasă tradiție, concertul fiind așteptat cu nerăbdare de melomani. De neuitat rămâne unul dintre ultimele, în care maestrul Șerban Lupu a fermecat pur și simplu publicul, care nu mai voia să plece. Nici violonistul părea că nu mai putea să se oprească: a oferit șapte bisuri, cu șapte miniaturi pentru vioară ale lui George Enescu, descoperite și completate de el, unele în arhivele de la Muzeul din București, altele la Praga, ulterior publicate în caietele despre care am scris mai sus. Era o atmosferă electrică de încântare și emoție sublimă, la care nimeni nu voia să renunțe. Mă gândeam cu jale la cei care, iubitori ai muzicii, nu fuseseră prezenți în seara aceea.

În cartea cu dialoguri amintită mai sus, Șerban Lupu face un bilanț referitor la prezența sa în recitaluri și concerte, mărturisind că sunt peste 400 la număr. Revenit în țară, a continuat să concerteze în seri memorabile oferite de Casa „Lipatti” din București, reluând înregistrările la BBC și Electrecord. La plecarea din Statele Unite, Universitatea din Illinois i-a acordat titlul de Profesor Emerit; revenit în țară, a primit titlul de doctor honoris causa acordat atât de Conservatorul din Cluj-Napoca, cât și de cel din Iași, iar Președinția României l-a distins pentru valoarea și întreaga sa activitate cu Ordinul *Serviciul credincios* în grad de Comandor.

Dispariția sa neașteptată (Daniela, devotata lui soție, mi-a spus că nu era bolnav; de altfel am vorbit cu câteva zile înainte cu amândoi) a fost un șoc. Violonistul călător mai avea multe planuri de viitor. Acum el a plecat ceva mai departe, în galeria spiritelor înalte ce conferă o identitate prestigioasă culturii noastre, recunoscută astfel și respectată în lume.



• Împreună cu Johnny Răducanu, la Tescani

vox humana

Marius MANTA

Ciprian Porumbescu, reconstrucția unui narativ



Și la nivel legislativ, anul 2023 a fost așezat sub titlatura de *An cultural Dimitrie Cantemir și Ciprian Porumbescu*, pentru a celebra două opere de factură diferită, dar care au împlinit un numitor comun, regăsindu-se printre reperatele cele mai viabile de a înțelege caracteristicile neamului nostru, datele lui organice, cât și reprezentările pe care le-a avut în lungul propriilor deveniri temeuriile adevărului, binelui și frumosului. Ministerul Culturii, instituții reprezentative, ONG-uri, organe de presă, cercetători, lumea culturală în întregul ei și-au concentrat activitățile într-un efort de recalibrare a celor două opere. Conturate în rigurozitatea unor termeni științifici sau venind, dimpotrivă, dinspre limbaje artistice, luările de poziție formează, în mod evident, o submatrice identitară pentru ceea ce a fost și ce va fi să însemne românitatea noastră.

Mai ales în ultimul timp am fost cu deosebire plăcut surprins de multitudinea, varietatea și – de ce nu? – pragmatismul discursurilor dedicate lui Ciprian Porumbescu. Articolul de față își dorește să semnaleze două apariții editoriale cu totul speciale, așadar inedite, tipărite la distanță una de cealaltă, dar care contribuie, cumva dinspre marginalii, la o receptare cât mai fidelă, profund nuanțată, a titanismului lui Ciprian Porumbescu. Ținând cont de realitățile unei opere nu tocmai întinse, dar însemnate din punct de vedere calitativ, operă care a culminat cu celebrul „Crai nou”, și raportată mai apoi la nivelul la care se afla muzica noastră la sfârșit de secol XIX într-o Bucovină ce își ducea luptele pentru propria ei identitate, o asemenea etichetă de „titan” nu pare nici pe departe forțată, ci perfect motivată.

*

La inițiativa Fundației Culturale „Leca Morariu” și cu susținerea directă a președintei acesteia, Maria Olar, în 2014 avea să fie coordonat și finanțat pentru tipărire primul volum din monografia „Iraclie și Ciprian Porumbescu”, scrisă de Leca Morariu – om de cultură însemnat, deopotrivă profesor universitar, comentator al fenomenului cultural românesc, dar și cunoscător al muzicii de calitate, el însuși un virtuoz al violoncelului. În paranteză fie spus, autorul, Leca Morariu, a susținut extrem de activ fenomenul muzical; dincolo de cele 40 de articole dedicate lui Ciprian Porumbescu, a redactat alte aproximativ 50 de texte pentru gazetele din epocă cu care colabora, pe teme legate de muzică. Apărută așadar pentru prima dată după o perioadă extrem de mare de la momen-

tul redactării, „Iraclie și Ciprian Porumbescu” surprinde din start prin multitudinea informațiilor, prin caracterul lor veridic (analizat și comentat mai apoi de critica de specialitate), prin precizie și capacitatea de analiză-argumentare, chiar prin faptele de limbă pe care le conține. Interesantă această lucrare și din perspectiva contextului social-cultural ce o prilejuiește. Familia Morariu nu era descendenta unei familii din marea boierime, ci „apăruse” sub forma unei necesități, având o greutate însemnată în ochii populației, mai ales întrucât era legată direct de tagma preoțească.

Liviu Papuc semnează cuvântul introductiv și implicit trasează liniile unui crochiu Leca Morariu, urmărind mai degrabă cronologic parte din datele unui ins aflat la întretăierea faptelor de cultură. În bună măsură, determinându-le. Impregnat de spiritul naționalist din familie, având acces la cărțile valoroase din biblioteca moșului său, prof. Constantin Morariu Andrievici, copilul și ulterior tânărul Alexandru va avea șansa să întâlnească încă din clasele mici profesori deosebiți – dr. G. Mihuță (profesor de română, germană, latină), prof. Simion Florea Marian (religie) sau I. Teleagă (matematică), Constantin Procopovici (științe naturale și muzică) –, va trece cu ușurință peste examenul bacheloretului și va urma cursuri universitare la Cernăuți, intrând ulterior în Societatea Academică „Junimea”, urmașa „Arboroasei”. Una dintre marile bucurii ale vieții sale, pe care nu o putem lăsa neamintită, este legată de achiziția la Viena a violoncelului lui Ciprian Porumbescu. Aflăm cum din postura de profesor universitar, un amplu capitol îl dedică Leca Morariu lui Iraclie Porumbescu – figura literară principală a mijlocului de veac XX. Oglindire fidelă a manuscrisului original, ediția de față

a lui „Iraclie și Ciprian Porumbescu” împlinește o direcție, precum și un atașament însemnat.

Extrem de riguros, Leca Morariu e interesat încă de la primele pagini să fixeze în rame potrivite, dar mai ales în consonanță cu adevărul istoric, destinul „de ecranizat” al unei familii de primă importanță. Prin urmare, avem o serie de date și fapte legate de trecerea de la Golembiowski la Porumbescu, printre rânduri semnalându-se și apartenența familiei la neamul polon. Reținem că „preotul Iraclie Porumbescu, tatăl lui Ciprian, abia dela 5 Aprilie 1881 ajunge să se cheme (și oficial) Porumbescu”, iar pentru o însemnată perioadă, cele două nume, Golembiowski și Porumbescu, alternează sau mai bine spus, sunt folosite în funcție de mediile în care urmau să fie rostite/ actualizate. Mai târziu, la fel se va întâmpla în cazul lui Ciprian. De-a lungul conținuturilor monografiei urmează în linii destul de fine portretele părinților, prilej de a așeza în lumină câteva momente de primă importanță. Luăm aminte de Școala putneană, apoi de eforturile de zi cu zi pe care „cei ai casei” trebuiau să le facă pentru a contrabalansa greutățile generate de lipsa banilor ș.a.m.d. În ciuda așteptărilor lectorului de azi, Leca Morariu pare să fi fost dispus să aloce un spațiu mai mare lui Iraclie, al cărui statut e atent marcat în câteva rânduri – îl vedem până și în corul bisericii ori chiar în haina de compozitor. Dinspre arta portretului, alunecăm către preaplinul unei lumi încercate de evenimente mai degrabă potrivnice – a se vedea relațiile cu Imperiul, procesul Arboroasei, mai târziu *boala* lui Ciprian –, dar și către clipe pline de spiritualitate: deschiderea mormintelor de la Putna, dimpreună cu marea sărbătoare din anul 1871. Celor din urmă li se adaugă

„fotografiile” în cuvinte ce restabilesc atmosfera de la Stupca, bucuria din sânul familiei lui Iraclie, prilejuită de atașamentul pe care toți îl arată față de muzică. Toate acestea sunt continuate (și) într-un al doilea volum, ce îl poartă mai departe pe cititor printre culoarele a două destine de excepție. Deși apărut în anul următor, 2015, și acest op e tipărit la Editura „Heruvim”, aceasta fiind un proiect al Asociației „Prietenii Bucovinei”. Sunt urmărite aici cu predicție succesele lui Ciprian Porumbescu, fiind consemnate și comentate ieșirile la rampă ale operei „Crai nou”, dar și celălalt triumf muzical – „Concertul simfonic din 27 octombrie 1882” –, bursa obținută de la mitropolitul Silvestru Morariu, primele tipărituri din epoca cernăuțeană („O dorință”, „O Horă Națională Română”) etc.

Atent la toate detaliile, contrapunând mereu cele prezentate cu fragmente din scrierile lui Iraclie sau aducând în prim plan notițele lui Ciprian, Leca Morariu reușește să-și așeze întreg edificiul sub legătura aceasta indestructibilă dintre tată și fiu. Împreună, transmit și mai fidel acest atașament deosebit față de valorile naționale, față de limba și cultura română, față de tradițiile Bucovinei și culorile trecute prin inima oamenilor din „ținuturile de mai sus”. „Iraclie și Ciprian Porumbescu” e, grație erudiției autorului, un prim punct de plecare obligatoriu spre un exercițiu complex de afirmare a unui crez, a unor principii, a unei figuri intrate pe drept cuvânt în legendă.

*

Cel de-al doilea punct de oprire e prilejuit de apariția în condiții editoriale ce țin de excelență a unui volum cu finalități extrem de pragmatice, întrucât informația prezentată vizează deopotrivă elevul din clasele primare, cât și – sunt sigur că nu greșesc! – adolescentul surprins în procesul de a-și defini un orizont cultural cât mai larg, cât mai atrăgător pentru viitoare discuții argumentate.

Gabriela Gîrmacea e un profesor exemplar, dublat de un om de litere care e pe deplin conștient de forța imaginii și a cuvântului. Continuând în 2023 la *Didactica Publishing House* un proiect început în anii din urmă, care a adus deja în față

celor interesați două volume dedicate lui Mihai Eminescu și Ion Luca Caragiale, autoarea propune în același format o sinteză „Ciprian Porumbescu. Viața și creația”, venită ca o lecție deschisă, o lecție cu caracter interdisciplinar, așezând față în față cuvânt/ imagine/ sunet. Conținând citate bine alese, repere biobibliografice exacte, fragmente decupate din texte critice, și – deloc în ultimul rând – fotografii ce te determină să pășești mult mai credibil în universul secolului XIX, Gabriela Gîrmacea își construiește demersul de-a lungul unei prime părți apelând la o serie de microcapitole, pe care le consemnez: „Primii ani”, „Primii ani de școală”, „Anii de școală de la Cernăuți”, „Serbarea de la Mănăstirea Putna”, „Societatea Arboroasă”, „O mare iubire”, „Student la Viena”, „Călătorii”, „Profesor la Brașov”, „Călătoria în Italia”, „Boala și moartea”; acestora le urmează un al doilea capitol, extrem de interesant, în care sunt aduse la rampă faptele de viață, pentru ca în cuprinsul celui de-al treilea să privim câteva „diapozitive” ce exemplifică cum arăta lumea în vremea lui Ciprian Porumbescu. Cel de-al patrulea și ultimul capitol vine firesc, prezentându-i punctele de vârf ale creației. În plus, avem întocmit și un repertoriu de cântece, alte surprize sub forma unui puzzle de tip ghicitoare ori coduri qr, dar și un caiet-portativ, cu transcrierea muzicală a următoarelor piese: „Adusu-mi-am aminte”, „Cade-se cu adevărat”, „Cântec de primăvară”, „Imnul Unirei”, „Hora Brașovului”, „Lăudați pre Domnul”, „Tatăl nostru”, „Tricolorul”. Cărțile din această serie a Gabrielei Gîrmacea echivalează cu un bun exemplu în ceea ce privește materialul didactic modern, care pune la lucru tehnologii și principii moderne, determină hărți mentale, toate generând o motivație solidă pentru proiecte viitoare.

*

De la asemenea apariții și până la „Jurnalul” său apărut proaspăt la Editura „Corint”, de la albumul dedicat, trecând prin serii filatelice, discuri noi și chiar articole de fond precum cel al lui Mircea Diaconu din „Observator cultural”, nr. 1171 („Ciprian Porumbescu la marginea imperiului. O contranarațiune”), la care se adaugă simpozioane și cărți de specialitate, observăm cum, în „beneficiul subiectului”, se creează un nou discurs dispus să aprecieze, la justa valoare, ferit de unele idealizări artificiale dinspre mediul politic, parte a elementelor-nucleu specifice sufletului românesc.

Prietenia artelor la Simpozionul Național de Estetică

Iată că *Simpozionul Național de Estetică* a ajuns la a XXVIII-a ediție. Anul acesta toate evenimentele s-au desfășurat, pe 12 și 13 octombrie, la sediul instituției organizatoare, adică la Centrul de Cultură „George Apostu” Bacău. A devenit un fel de tradiție ca în prima zi a Simpozionului să aibă loc vernisajul unei expoziții de artă la Muzeul de artă contemporană „George Apostu”, iar anul acesta ne-am bucurat de o expoziție încărcată de spiritualitate, *Cu îngerii*, a sculptorului Laurențiu Mogoșanu, inspirată, după mărturisirea artistului, de poezia „Îngerii” a lui Rainer Maria Rilke: „Numai când își întind aripile/ sunt deșteptătorii unui vânt:/ ca și cum Dumnezeu ar umbla cu cuprinzătoarele/ sale mâini de sculptor prin paginile/ întunecatei cărți a începutului”. Despre expoziție a vorbit criticul de artă Petru Bejan, subliniind că i se pare cea mai reușită și cea mai spectaculoasă expoziție a artistului Laurențiu Mogoșanu. A doua zi s-au desfășurat mai multe activități. Dimineața a fost dedicată conferințelor de estetică, sub genericul *Teatrul nostru cel de toate zilele*. Au conferențiat, în următoarea ordine: prof. univ. dr. Ioan Cristescu, prof. univ. dr. Petru Bejan, conf. univ. dr. Călin Ciobotari, lect. univ. dr. Dimitriana Condurache. Ioan Cristescu a vorbit despre începuturile teatrului românesc, cu Teatrul de la Cișmeaua Roșie, dezvoltându-ne ce piese se jucau la începutul secolului XIX, ce piese se scriau în limba română sau mai ales se... „preluau” (adică se traduceau, neindicându-se mereu sursa...; practică, de altfel, obișnuită în acea vreme și pe la case/ țări mai mari din Europa). Primul autor dramatic din literatura română este Costache Conachi, iar distinsul locutor ne-a amintit de comediiile *Giudecata femeilor* și *Amorul și toate harurile*. De la o pagină de istorie a teatrului s-a trecut la o pagină despre teatrul prezent în artele vizuale, iar Petru Bejan parcă s-a transformat el însuși într-un performer când a evocat două genuri relativ noi în artă: *performance* și *happening*. A urmat intervenția subiectivă, dar nu mai puțin atractivă, a criticului de teatru Călin Ciobotari, care ne-a dezvoltat cele zece motive pentru care s-a îndrăgostit de teatru: „Teatrul îmi oferă niveluri de realitate alternativă”, „Teatrul educă”, „lubesc teatrul pentru că am nevoie de poveste”, „Teatrul îmi oferă refugiu”, „Teatrul are funcție terapeutică”, „lubesc teatrul pentru relațiile personale (de prietenie) pe care le pot dezvolta cu personajele”, „Teatrul îți asigură o relație cu nevăzutul”, „lubesc teatrul pentru că, așa cum spune Huizinga, «omului ca ființă îi este caracteristic jocul»”, „lubesc teatrul pentru caracterul său erotic”, iar al zecelea motiv a rămas secret, totuși a fost definit drept o „negociere cu sine”. Dimitriana Condurache ne-a dezvoltat etape din laboratorul unui regizor, punând accent pe spectacol „ca text de semne”. Ne-a vorbit despre propriul ei spectacol, o reinterpretare a piesei shakespeariene *Hamlet*, la care a colaborat pentru scenografie cu plasticianul Dragoș Pătrașcu.

Seara s-a lansat monumentalul volum, de 500 de pagini, *Fizionomii urbane și structuri etnosociale din Moldova* (București, Editura Muzeului Literaturii Române, 2023), în care istoricul Alin-Sebastian Popa (noul manager al Complexului Muzeal „Iulian Antonescu”) a concentrat o muncă asiduă de arheologie documentară și de cercetare de mai bine de cinci ani, conform propriilor spuse, „în încercarea de a găsi sensuri și înțelesuri nerostite până acum despre evoluția orașului Bacău”. Muzica a fost și ea la înălțime, prin concertul *Serenade romantice*, susținut de Ioana Balaș (flaut), Iulian Bolog (violă), Bogdan Mihăilescu (chitară clasică).

La toate evenimentele, moderator a fost Gheorghe Geo Popa, directorul Centrului de Cultură „George Apostu”, tot el prezentând succint, în prima seară, noul număr al Revistei „Vitralliu”, care se deschide cu editorialul său „Nu distrugeți cultura națională!” (V.S.)

**TELEVIZIUNEA
LITERARĂ**
www.televiziunealiterara.ro
0722.410.597
tvbucuresti@yahoo.com 0740.370.665

dragostea

sunt multe lucruri de îndreptat: să-mi lărgesc inelul
să dau din pâinea mea săracului și din poezia mea
celor care o pot înghiți fără să ceară de băut
când traversez orașul merg ținând capul plecat
mă sfiideză blocurile-turn
hergheliile de cai-putere
și oamenii fericiți
teoria conspirației funcționează

ca un aer condiționat
de la treapta de răcoros până la foarte rece
indiferența: ce boală! pentru care
unii nu apucă bătrânețea
totuși cea mai ingrată rămâne vârsta întrebărilor
primești răspuns la întrebări

pe care nu le-ai formulat
de ce are plural substantivul moarte/ de ce nu?
beau 44 de pastile odată cu 44 de pahare
exersez vibrația subcutanată
un fel de cod morse

pe urmă
e dragoste mărturisită la beție
nu mă duce în pragul depresiei ci în interiorul său
de magmă
iubiții mei seamănă între ei sunt clone

ale aceleiași afazii
miracolul întârzie în placenta universului
am devenit o poetă care s-a golit de poezie
cum se golește

coșul de fum
cum s-a golit mama de tata
o poetă care s-a golit de dragoste
să fim curați la trup și la suflet ne îndeamnă
cartea de rugăciuni
în toate apele pământului s-a scăldat cineva

înainte
cineva din același regn și atunci cum?
deșeurile stau pe platformă/ acolo
unele scot aburi
altele fac rugină
multe prind rădăcini
dacă simți miros greu vine de la ele
au uitat să le dea foc

mikadou

**(am vrut să aduc un elogiu vieții
în punctul unde s-a încastrat
urma primului om
care și-a înscenat-o)**

îți trebuie curaj
trufie
un asteroid în moalele capului
niște gură-cască pregătiți să-ți aplaude silabele
zburătăcite din gura amară
pe un tronson
în care saliva fermentează sensul



e nevoie de scenă de comici cu nasuri lungi
pentru inspecții-fulger
tu ești statua din epicentrul dialogului
înscenezi viața asemenea bețivului
care înscenează

prohibiția
te prefaci că răzi lângă cei care rād
mikadou
ai învățat să plângi numai în peșterile mici din tine
când se fac ghem aricii durerii și-ți sângerează
absențele nemotivate
tu știi mikadou: târziul nu e o pelerină

de vreme rea
ci chiar vremea rea în toată sticlirea ei de gheață
pe care ai exersat atâtea derapaje
cu spinarea îndoită și capul plecat
iubitul tău și-a împărțit de mult inima

n-a mai rămas nimic de dat
în afară de spaima că ceva s-a făcut cioburi
din vina ta
ca atunci când copilul sparge un geam
și trebuie să se ascundă
toate punctele cardinale sunt geamuri sparte
mikadou
învață să te orientezi altfel

cine sunt eu

să lovesc aerul cu fața mea bolnavă
cu omoplații mei în scădere
până la rezistența supremă am adunat
atâtea stive de recunoștință/ lângă
floarea pudrată a greșelii
kitsch-ul în travaliu își desface cracii
să mai nască un kitsch
defunctă patrie
mă declar repetentă dacă nu țin minte
câte cruci ți-am așezat la cap
de mâine nu mai consum carne nu
mai beau votcă
nu mai scriu poezii//
mă pregătesc să intru-n rai
să mă dezbar de metehnele astea
ca de o haină mult prea largă
prin care trec și vântul și frigul și ploaia

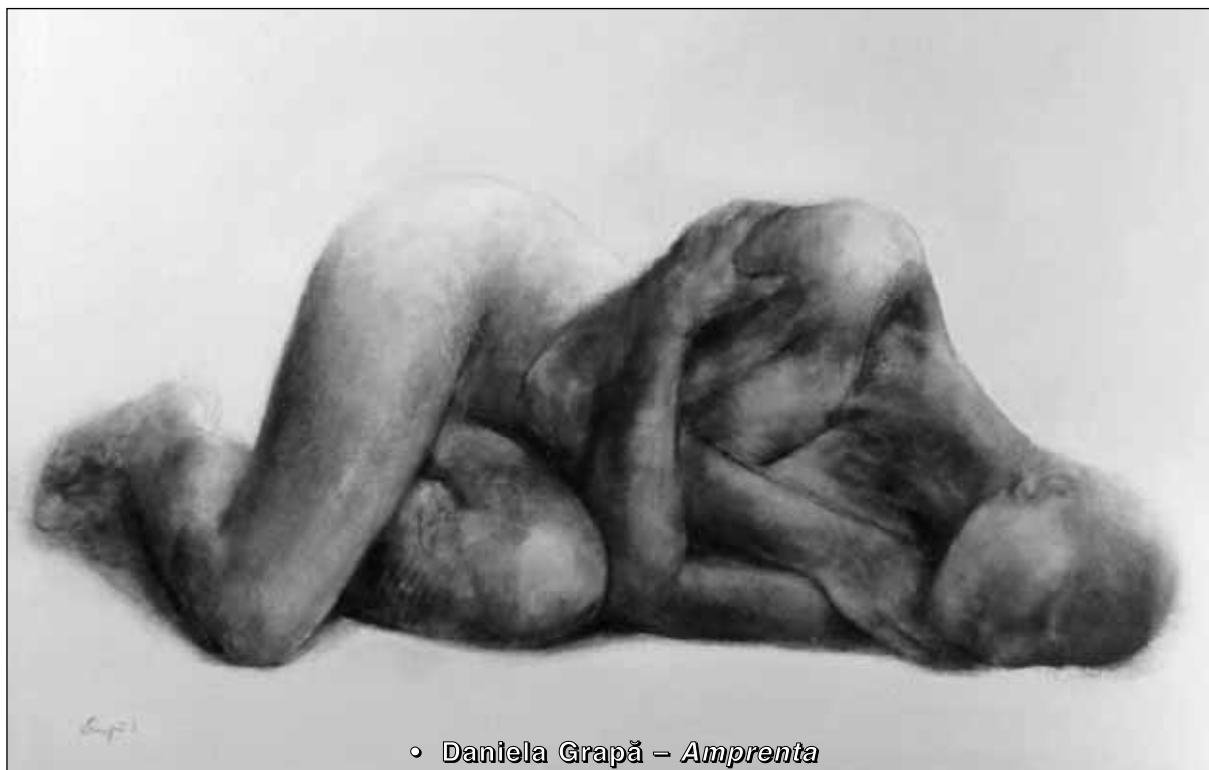

• Daniela Grapă – Amprenta



Dumitru
BRĂNEANU

Copilărie

Doamne de ce
mi-ai împins copilăria
dincolo de toamna
ce-mi pustiește cărările?
Pe ulița tinereții
cad ploii smălțuite
prin viața-mi se face tot mai frig
și lumea ce-o port în mine
devine anotimp.

Ca o întrebare

mă simt trisat de așteptări eterne
tot mai mult înmuguresc rugină
în pragul neputinței înșelătoare
anotimpul trecerii Doamne mă doare
și-i prea frig în oasele împăcării
când îți măsoar absența cu neodihna din gând
ca o punte albastră între cer și mare
deschide poarta grea de umbre reci
ca să respir culoarea ta albastră
ca să privesc spre cer cu ochi de humă
la limita dintre lumină și eroare
ceasul scurs din propria-mi risipă

Îți visam venirea

îți visam venirea
– ce n-a venit niciodată –
pășind prin mine
ca printr-un tunel de lumină
și o sete mă cuprinse
amintiri curgând în cascade
și-n inima gândului
visam să fiu pleoapă ochiului tău
în culoarea așteptării
să-ți sorb arșița buzelor
fereastră spre altă lume.

Suntem două toamne

vino pe tărnușul de iluzii
chip senin al zilei care ești
acum când amândoi
suntem două toamne
adunate
într-un snop de nădejdi
legat
cu un mănunchi de raze
culese
din grădina dragostei.
Să bem
depărtarea dintre noi
cu paharul inimii
păstrează-mă
în fagurele sufletului
merindă pentru mai târziu
cât încă nu mă desfrunzesc
amintirile
cât încă umbli desculță
vară de lumină
prin întomnatică gânduri
cât încă beau liniștea
din căușul privirii tale

Te-am zidit

te-am zidit Ană
în biserica așteptării
dar tu te-ai prelins
printre degetele inimii

ca o tăcere furișată
printre gânduri
se lumina prin cerurile existenței
și Tu erai
începutul meu de lume
de atunci încerc să te știu
sub pleoapele luminii
rugă a inimii pentru mai târziu.

E atâta agitație

e-atâta agitație în mine
cum n-a mai fost de la facerea lumii
ninge cu așteptări
și viscolește cu întrebări
când tu ești nicăieri
cerul se-ntunecă a furtună
sub pașii tăi pierduți
măinile mele cad a rugăciune
te caută să te cuprindă
doar umbra ta e tot ce-mi rămâne
suspiniul amintirii mă răpune
pe un umăr de anotimp
cărare fără nume.

Taine

simt cum îmi răvășești zilele
mă buzunărești de vise
cum scotocești prin gânduri
și nu-mi mai găsești ideile
însoțite de un stol de taine
Doamne nu mă risipi prin lume
petală cu petală
mai am încă mult de iubit
și încă nu s-a făcut dimineață.

Mi-e dor

mi-e dor să văd
cum umbli
troienind prin ninsorile mele
atât de adânc și de greu
de se surpă încet
primăvara dintre coaste
mi-e dor să-ți ascult cuvântul
care ară-n mine
cu plugul luminii
adâncă rugăciune
mi-e dor... nu de o întâmplare
sau de o iluzie deșartă
sălaş pentru singurătate
ci de ochii în care
să mă scald
până se va face noapte

Să te dezbrac

mi-e dor să te dezbrac de vise
într-un anotimp de lumină
să te descojesc cu privirea
până la miezul tristeții
să fii tu măruș
din care muș
cu inima
pe care mi-am tatuat chipul tău
obosit de așteptare.

Dincolo de zâmbet

Atingerea ta îmi umple fântânilor
de cântec
dincolo de zâmbet
nu-i nimic de care să mă tem
ne înfloresc pașii
sub pojar de mângâieri
când de-a lungul cuvintelor
ochii tăi mă strigă
a primăvară sub
privirea unui anotimp
bolnav de neuitare
încât încă nu-ți vei acoperi inima
cu întuneric.
Vopsește-ți inima în culoarea dragostei
cât încă nu obosește toamna.

lumi anglo-saxone

Elena CIOBANU

Arădeanca



„Voiam să devin Barbie, dar, în același timp, voiam s-o distrug. Îmi doream perfecțiunea ei, dar, în același timp, voiam s-o pedepsesc pentru că era mai perfectă decât aveam să fiu eu vreodată“, scrie o eseistă americană într-o recenzie la îndelung promovatul film *Barbie* (2023) despre renumita păpușă. Pentru cei ca mine, care au apucat să copilărească în anii crepusculari ai comunismului românesc, astfel de fraze sună un pic străin. În primul rând, e o experiență pe care nu am avut-o – păpușile Barbie nu erau disponibile pe piața autohtonă (sau, mă rog, nu pentru copiii de rând). În al doilea rând, păpușile cu care mă jucam eu nu prea semănau cu acelea produse pe atunci în alte părți ale lumii. În general, se găseau de cumpărat în magazinele pentru copii, la raionul „Jucării“. Raionul „Jucării“! Parcă simt și acum ce îmi tresălta inima de bucurie când treceam pe acolo, de mână cu mama, care era mai interesată să ajungă, de fapt, la alte raioane. Nu ratam niciodată ocazia să le privesc pe îndelete, frumos așezate cum erau, mai mari sau mai mici, în cutii cu țiplă sau de-a dreptul expuse pe rafturi. Mi le doream cam pe toate: și pe cele îmbrăcate în rochițe, și pe cele cu salopete, și pe cele în costume populare, și pe prințese, și pe mirese, și pe bebeluși. Culmea culmilor, vedeam uneori, printre ele, și păpuși de culoare neagră: exotismul lor, într-o lume atât de ternă ca aceea, era de-a dreptul epifanic.

A trebuit, bineînțeles, să mă mulțumesc, în timp, cu câteva. Unele dintre ele au supraviețuit timpului și sunt astăzi adevărate madlene emoționante așteptând uitate, răbdătoare, prin funduri de dulapuri sau poduri. Măzgălite apăsate cu pixul cu care voiam să le fac „injecții“, cu ciorăpei lipsă, cu câte o pleoapă defectă permanent închisă, cu părul ieșit din orice formă de atâta pieptănat, ele nu-mi trezesc deloc amintiri antagonice. Nu mai au la încheietura mânuței cerulețele de plastic pe care erau scrise numele lor de fabrică, nume pe care oricum le dădeam uitării din prima, înlocuindu-le pe cele, care mi se păreau mie mai inspirate.

Păpușile de la *Arădeanca* aveau fizionomii oarecum nerealistice, dar nu mai puțin atașante. Cu o expresivitate diversă, deloc alienantă, le fac și acum pe fostele lor posesoare să ofteze cu nostalgie pe câte un cont de Facebook. Nu aveau talia de viespe a păpușii inventate de Ruth Handler în 1959 pentru fiica sa Barbara, nici figura ei gata fardată, nici alura ei de femeie adultă, nici garderoba ei șic. „Arădențele“ erau mai degrabă făcute să cultive o anume tandrețe maternă, o anume empatie și modestie pe care americanca Barbie, în orice variantă a ei, le cam dă uitării, vrând să inducă imaginea unei feminități ce se vrea neapărat individualistă și emancipată.

Nu știu dacă tocmai acest amănunt face ca păpușile Barbie să fi stârnit reacții atât de ambivalente la cele care s-au jucat cu ele de-a lungul timpului, însă filmul Gretei Gerwig, finanțat și promovat de însăși compania producătoare Mattel, pare a duce într-acolo. În lumea de un roz agresiv pe care nu l-am putut suporta vizual decât în „episoade“ de câte 30 de minute pe zi, eroina denumită Stereotypical Barbie (Margot Robbie) suferă o criză „existențială“ din cauza unei iminente celulite, trece des-cumpănită prin lumea reală, nedreaptă și machistă cum e ea, apoi, întoarsă în paradisul roz, se folosește perfid, împreună cu amicele ei, de farmecele feminine proprii pentru a detrona bărbății-păpuși dedați, între timp, la rele și a restabili stereotipia opresiv-feministă de la început. Va fi înlocuită, ca vârf de lance în strategia economică a producătorului, de Barbie cea Obişnuită (Ordinary Barbie), ultima având acum permisiunea de a fi inclusiv mamă, „dacă așa își dorește ea“. Drept răsplată că a ajutat compania să facă incommensurabilul pas de la ceva stereotip la ceva banal, Stereotypical Barbie poate acum să devină o femeie „adevărată“ pentru care vizita la ginecolog este suprema realizare.

Contrașpun, în imaginație, un film făcut de un regizor român care s-ar numi *Arădeanca*. Nu ar fi nici roz, nici feminist, nici stereotip. Ar începe, poate, cu ochii verzi ai unei păpuși atinse de o dulce patină a timpului și a unei iubiri copilărești uitate, așezată lângă niște cărți îngălbenite, cu mânuțele întinse, de parcă și-ar dori să fie îmbrățișată.

Marian-Sorin RĂDULESCU

Gânduri pe marginea unui anumit tip de film: *Arsenie. Viața de apoi*



În fața unui film (artistic, documentar, pseudodocumentar, living theatre etc.) contează mult orizontul nostru, al fiecăruia, de așteptare, pentru că nimeni dintre noi nu se comportă ca un virgin. Avem un *bias*. În cazul filmului *Arsenie. Viața de apoi*, biasul meu se traduce prin lăudabilele documentare anterioare ale lui Alexandru Solomon (*Război pe calea undelor*, *Kapitalism – Rețeta noastră secretă*, *Marele jaf comunist*), prin profesionalismul exemplar cu care a condus proiectul One World Romania, seria de DVD-uri cu documentarele câtorva cinești români, realizate înainte de 1990 la Sahia Film, etc. Nu e deloc puțin. Nu am avut defel alte așteptări, nu-mi închipuiam că va fi o „hagiografie” și nici o prezentare „corectă” a personalității celui care a rămas în conștiința oamenilor cu numele de Arsenie Boca. Mă gândeam că „viața de apoi” se referă la posteritatea sa, la receptarea sa. La ceea ce este – presupun că împotriva voinței Părintelui, dacă ar fi acum printre noi – pestriț, deplasat, mult exagerat, zgomotos, grotesc în cinstirea în care i se aduce. Aș fi dorit însă, recunosc, să regăsesc un demers echilibrat și (implicit) mărturisitor (!), asemănător cu cel din *Ouăle lui Tarzan*. Adică zeci de ore de material filmat din care să taie, la montaj, până la durata de aproximativ 90 de minute. Cu oameni „pe bune” (ca în acel documentar), cu, adică, pelerini reali, cu discuțiile lor neregizate, cu oameni care au întrebări. Cu o abordare cuminte, iar nu de-a valma, nu superficială, și care să exploateze „senzaționalul”. În vară, când apăruse afișul pe Facebook, Vladimir Bulat (în asentimentul meu) scria: „Mie tocmai afișul îmi dă speranța că vom avea parte de un film cu un potențial de reale discuții despre mistificările & născocirile stratificate din jurul unei cu adevărat harismatice personalități, cum a fost Preotul Arsenie. [...] Facem predicții, căci ne place cum lucrează acest regizor. Iar asta deja este o discuție în sine”. N-au prea fost „reale discuții”.

Ce anume ucide fiorul, dacă fior se numește diferența dintre mărturisirea artistică implicită a propriei ratări existențiale (fie și prin „intermediari”: ficțiunea, personajele ori chiar ambalajul cvasidocumentar-observațional) și o „înscenare”, un „living theatre”, ce se vrea numai despre „cei alții” – gregarii, ciudații, rudimentarii? Greu de spus. *Călăuza* lui Tarkovski oferă o posibilă explicație: ura față de Zonă. Dar ce e Zona? Unde îi sunt granițele și care îi sunt legile? Cum să te porți față de ea? Îmi spun că toate au un sens și o cauză. Că până și pretinsa profanare adusă de un film, o carte etc. unor mentalități, unor tipologii umane e – ca întotdeauna – un prilej de reflecție, de cercetare, de (auto)descoperire. Oare eu mă raportez cu mai multă neprefăcută compasiune la respectivele mentalități? Oare am învățat să-mi păstrez pacea (atâta câtă e) și să nu o stric atunci când,

într-un fel sau altul, ajung în preajma lor? Pentru că despre asta e vorba. Orice acuzare, orice contestare justițiară a unei anume stări de fapt, orice adresare ireverențioasă asta urmărește: să provoace în tine, cel vizat, o reacție. Iar dacă reacția provocată e la fel de crudă, comentariul invariabil este: trezește patimi, așadar se justifică. În sfârșit, oare eu am știut mereu să găsesc vorba potrivită, gestul, fapta, atunci când m-am izbit de purtări pe care le socoteam (și le socotesc încă) deplasate, stridente, pietiste?

Nu te alarma, nu te contrazice, nu pierde – mai ales – bucuria. Îmi repet ca pe o mantră. Îl ascultam pe jurnalistul Liviu Mihaiu la Radio Guerrilla vorbind despre „senzația momentului în cinematografia românească”: cele câteva tentative de interdicere a filmului *Arsenie. Viața de apoi*. Invitat la emisiune, preotul

Radu Preda deplângea lipsa „plusvalorii” din acel film. Și lipsa „fiorului”. Replica regizorului, prezent la dezbateri, a fost că publicul e, în general, needucat, subdezvoltat în privința limbajului actual folosit de cineștii documentariști contemporani. Filmul, în fond, este un mediu și un limbaj. Cum ar veni: nu vă place pentru că sunteți analfați din punct de vedere cinematografic, pentru că aveți în cap doar documentare marca Discovery. Este tipul de justificare al artistului modern care spune: nu-ți place versul meu liber pentru că ai auzit doar de Vasile Alecsandri, de Mihai Eminescu sau George Coșbuc. Sau: nu-ți place muzica mea modernă (serialistă, dodecafonică etc.) pentru că ai ascultat numai André Rieu. Dar dacă am citit și am ascultat și altceva? Dacă sunt familiarizat cu limbajul modern (în poezie, muzică, film etc.) și motivul pentru care sunt reticent nu e – în acest caz – un presupus „ultra-giu”, nu e o „sensibilitate rănită”, așa cum, jubilând, comentează unii, ci abordarea în sine? Dacă totuși există și spectatori care nu împărtășesc entuziasmul criticilor „progresiști” și „destopați la minte”, vizavi de acest film, nu pentru că el nu seamănă cu alte documentare inspirate de „viața de apoi” a lui Arsenie Boca, nu pentru că „îi lipsește evlavia”, cum afirmau alți comentatori pe diversele încercări de linkuri despre acest subiect. Cred că despre asta este vorba. Abia de aici încolo s-ar putea vorbi de un eventual dialog, despre o eventuală punte. Putem crede că toți cei care nu ne înțeleg sunt incultii, primitivi etc., însă la urma urmei nu putem scăpa de această întrebare: cum ne adresăm astfel încât mesajul nostru să poată ajunge deopotrivă la cei „ca noi” și la cei care, nefiind asemenea nouă (în acest caz: nefiind aței militanți), ne împărtășesc totuși indignarea față de zgomotul și furia unui fenomen de masă? Surprinzător, Vladimir Bulat consideră că filmul lui Solomon „este mai ales despre noi, cei care ne pretindem creștini practicanți, pentru că suntem confrunțați cu un «fenomen Boca», fenomen care nu are cum să aibă tangență cu realul Arsenie; de aceea nu este și nu are cum să reprezinte vreun pericol, cu atât mai mult, sminteală”. Înclin să cred că acest tip de public nu a intrat în calculul lui Alexandru

Solomon. A intrat în calcul doar categoria de spectatori ce așteaptă un bis la orele de dirigenție despre „buna purtare” în pandemie, despre necesitatea emancipării cu privire la definiția familiei, despre atitudinea „legionară” a lui Arsenie Boca (exclusiv pe baza unor documente ale Securității), despre cum și cu cine trebuie să (nu) votezi la alegerile parlamentare ca să nu mai fim „primitivi” ș.a.m.d. Dintre ei, unii au spus că a fost mult prea blând, prea inofensiv, prea soft. Că nu a fost îndeajuns de convingător în a demonstra și a demonta „uneltirile” și „corupția” manifestate de „partea adversă”. Problema, dincolo de valul actual, dincolo de scandalul iscat, rămâne: cum anume să trăim astfel încât viața noastră să nu fie una coruptă? Nu doar în sensul „corect politic” al acestui termen care a dobândit o familiaritate exagerată, devenind un banal clișeu.

Cât privește marketingul filmului, ei bine, aici se pare că au un rol și ierarhii și formatorii de opinie din Biserică, toți acei care – după părerea mea, fără nicio legătură cu structura filmului, cu estetica sa ori cu lipsa acesteia – i-au făcut (la Arad, la Sibiu; deocamdată) o campanie de presă negativă, cerând interdicerea lui. Cred că dacă ar exista mult mai mulți ca monahii Nicolae Steinhardt și Daniel Cornea, ca teologii Costion Nicolescu, Sorin Dumitrescu, Chrystos Yannaras ori Olivier Clement, dacă lucrările lor ar fi citite cu atenție, atunci punctele de vedere (opuse) cu privire la ce anume reprezintă un „film blasfemator” („antiromânesc”, „antiortodox” etc.) nu ar mai fi atât de ascuțite. Prăpastia nu ar mai fi atât de adâncă. Din păcate, comentarii de filme ortodoxe pedalează exclusiv pe latura pietistă (și nu doar când e vorba de filme). Iar atunci când apare câte un film cu adevărat problematic (lăsăm de o parte, deocamdată, filmul lui Solomon) – cum sunt filmele de autor ale lui Lucian Pintilie, ale lui Mircea Daneliuc, ale lui Cristi Puiu, ale lui Cristian Mungiu, primele filme de Radu Jude, ca să nu mergem mai în urmă la filme de Tenghiz Abuladze, Andrei Tarkovski, Ingmar Bergman, Luis Bunuel, Pier Paolo Pasolini, Robert Bresson, Carl Theodor Dreyer și atâția alții – apar „autosensizări” în numele „nepotrivirii de caracter”. Și se infierează, se combate, ca să iasă învingător la puncte Franco Zeffirelli sau Pavel Lungin (dar nu cel din *Taxi Blues*, primul său lungmetraj, exemplar, din 1990) sau *Man of God*. Atât. Dar, nu-i așa, ce e val ca valul trece, inclusiv aceste polemici din care poate că am putea învăța câte ceva, ca să ajungem la cuvântul preotului din secvența de început din filmul lui Solomon, care parcă ar vrea să astâmpere șuvoiul de invective ce abia a început să se reverse și de o parte, și de alta: când se rânduie, o să pricpem și-o să ne potolim.

Festivalul „Vrancea literară”

Sub patronajul filialei Bacău a Uniunii Scriitorilor, Muzeului Vrancei și revistei „Salonul literar”, la Focșani și Dragosloveni a avut loc, în zilele de 6 și 7 octombrie 2023, cea de-a XII-a ediție a Festivalului Internațional de Creație „Vrancea literară”. Definit de scriitorul Culiță Ioan Ușurelu, directorul acestuia și președintele juriului, drept un „festival pentru suflet, minte, literatură și prietenie”, consacratul concurs de creație a reunit creatori și oameni de cultură din aproape toate zonele țării. Întruniți în ospitaliera sală a Ateneului Popular „Mr. Gh. Pastia” din Focșani, invitații și publicul focșănean au asistat în prima zi la câteva momente emoționante, ce au început cu lansarea romanului „Idem” de Elenoire I. Chirilă, elevă a Colegiului Național „Unirea”, și au culminat cu festivitatea de înmânare a Trofeului Festivalului și a premiilor pentru cărțile trimise juriului, iar în cea de a doua zi, la Dragosloveni, s-a desfășurat Colocviul „Alexandru Vlahuță în literatura română”. Pentru cele 13 secțiuni ale concursului s-au înscris 103 volume, preponderent de proză și poezie, dar și

cărți de critică, eseuri, teatru, monografii, istorie, religie și literatură pentru copii. Trofeul Festivalului „Cartea anului” a revenit prozatorului Emilian Marcu, pentru trilogia „Lumea după sabatul cocorilor”, „Tobe mute” și „Tărâmul inocenților”, Premiul „Lirica magna” – poetului Lucian Strochi, iar Premiul „Opera omnia” – poetului Viorel Dinescu. Dintre băcăuani, prozatorul Ovidiu Bârsan a fost răsplătit cu Premiul „Duiiu Zamfirescu”, în vreme ce prozatorul Gh.-Jan Iscu, eseistul Mihai Botez-Stâncaru și autoarea de literatură pentru copii Victoria Furcoiu au primit Premiul Special al Juriului. O contribuție importantă la reușita colocviului găzduit de Casa Memorială „Al. Vlahuță” și a manifestării în sine au avut, alături de gazde (C.I. Ușurelu, Romeo Valentin Muscă, Lăcrămioara și Ion Apostu, Radu Borcea), scriitorii Ion Fercu, Petre Isachi, Dumitru Brăneanu, Petrache Plopeanu, Lucian Strochi și Valeriu Stancu, precum și formația „Arhaic” din Alexandria, soliștii Ion Apostu și Christine-Bernadette Rousseau.

G.C. SIMION



Carmen MIHALACHE

Teatrul „Bacovia“, la aniversară

Timp de trei zile (6-8 octombrie), teatrul băcăuan a fost în sărbătoare, aniversând 75 de ani de la înființare. A scos la iveală documente, a editat materiale publicitare, a amenajat o expoziție cu costume de teatru, materiale de arhivă, însumând afișe, caiete-program, fotografii din spectacole, la care au avut acces direct toți vizitatorii. I-am văzut pe mulți dintre ei răsfoind programele și răsfirând pozele pentru plăcute aduceri aminte. Totul s-a petrecut în spațiul elegant și luminos de la Café du Théâtre, cu pereții plini de fotografiile tuturor actorilor, de la dramă și de la Secția de Animație. Și unde pe un ecran puteau fi văzuți mulți dintre ei, rememorând momente emoționante din experiența lor scenică și exprimându-și dorințe legate de viitorul teatrului.

Notez, pe scurt, că istoria teatrului băcăuan a început la 1 august 1948 prin transferarea Teatrului Poporului din Iași, împreună cu o parte din colectivul său artistic: actorii Ion Niculescu-Brună, Florin Gheuca, Bițu Fălticeanu, L. Cornaciu, Flavius Constantinescu. Inițierea în arta teatrală a avut loc (după cum se consemnează) cu 100 de ani înainte, în 1848, an în care clucerul Alecu Vilner încropise o trupă de actori amatori „cu care se sili a răspândi în public gustul teatrului românesc”, jucând „pe unde se putea”.

În cea de-a treia zi, la Bacău a sosit și președintele UNITER, Dragoș Buhagiar, care a adresat frumoase urări Teatrului, a vorbit despre spiritul mereu viu al artei scenice, care se înnoiește neobosit, ținând pasul cu vremurile, fiind oglinda noilor realități. Acestea vor fi reflectate și în noi categorii de premii UNITER, care vor fi introduse de anul viitor, a spus domnia-sa.

Spectacolele alese pentru a marca sărbătoarea au fost „Căsătoria”, „Uzina artiștilor” și „O poveste super fericită (cum să fii super trist)”, despre care am scris la data premierei și doar le trec acum succint în revistă.

Bun cunosător al teatrului lui Gogol, regizorul Slava Sambriș (din Republica Moldova) a mai montat „Căsătoria” și „Revizorul”, semnând de această dată o adaptare a textului, fără obsesia actualizărilor. El renunță la un pretendent și, în schimb, inventează un personaj colectiv, un sfat, un cor de babe care comentează acțiunea. Regizorul structurează atent spectacolul, asigurându-i

cursivitatea, ritmul, pune în valoare toate sursele de comic: de situație, de limbaj, găsește soluții inspirate de rezolvare a situațiilor dramatice și lucrează eficient cu actorii, care-și individualizează cu precizie personajele, urmându-i indicațiile. Cu o scenografie simplă, dar adecvată și sugestivă, semnată de Răzvan Bordoș, în costumele plăcute ochiului, respectând epoca, ale lui Szöke Zsuzsanna Dalma, spectacolul este o reușită a întregii echipe de realizatori. Florina Găzdaru face un rol foarte bun în Agafia Tihonovna, fata de măritat. Peșitoarea cea versată, vicleană, mincinoasă, Fiokla Ivanovna, este adusă în scenă de Firuța Apetrei cu mare aplomb, ca o cumătră înfiptă, agresivă, cu gura mare, șfichiind cu replici tari pe cei care o înfruntă. Podkolesin, îndărătnicul burlac, greu de convins că i-a venit rândul la însurătoare, suferind parcă de oblovism (avant la lettre), este credibil în lentoarea, deruta, abulia lui, grație interpretării lui Ștefan Ionescu. Bogdan Buzdugan, Valentin Braniște trasează izbutite portrete caricaturale. Dumitru Rusu compune cu finețe, în filigran, personajul lui Anucikin: timid, efeminat, un prețios ridicol. Locotenentul de marină în rezervă Jevakin, țepăn, grav, pătruns de propria-i importanță, este bine surprins de Ion Goranda. Corul babelor, alcătuit din Ștefan Huluba (un travesti de un haz nebun), Bianca Babașa, Minodora Broscoi, Vlad Nicolici, Alexandru Gușă, este foarte prezent: cântă și face tot felul de comentarii, pe toate tonurile (ca pe rețelele sociale acum), dar și fizicalități, tumbe, șpagate, în scene de un umor burlesc. Cu secvențe memorabile, mai cu seamă după fuga, pe fereastră, a mirelui, când în comedie se ivește o spărtură, prin care pătrund imprezibilul, haosul, absurdul, când râsul încremenește pe buze, devenind neliniștitor.

„Uzina artiștilor” poate contraria spiritele mai conservatoare, fără organ pentru un spectacol nonconformist, al



Scenă din „Căsătoria” de N. Gogol

cărui scop este să arunce în aer convențiile, după ce le devoalează, tratându-le cu maximă ironie. Textul, scris de două mâini, autori fiind Matei Lucaci Grünberg și Sever Bârzan, a avut premiera absolută la Bacău. Se folosește, într-un chip îndrăzneț, proaspăt, formula teatrului în teatru, făcându-ne martori ai intimității actului de creație. Asistăm la căutările, neliniștile, frământările actorilor, la disputele acestora cu regizorul și la tensiunile dintre ei, având la bază animozități, rivalitate, frustrări, bârfe, invidie, trădări. Se plătesc polițe și se încing chiar bătăi. Nu lipsesc notele condimentate, amururile de teatru, gelozia, precum și alte complicații și situații anapoda. Și nici tragicul, pentru că, în toiul acestor repetiții pentru un spectacol nu oarecare, ci unul pus la cale expres pentru câștigarea unui premiu UNITER, cel mai râvnit în breaslă (stărnind, întotdeauna, vii discuții în contradictoriu, pătimase contestări etc.), un actor în vârstă și cu probleme, însingurat, alcoolic, Nea Matei (care nu apare în piesă) se hotărăște să părăsească scena lumii acesteia, prin sinucidere. Despre marele rău al indiferenței, al lipsei de empatie vorbește spectacolul, care este, totodată, o reflecție asupra condiției de actor și un omagiu pentru toți lucrătorii din această „uzină”, pe afiș fiind trecuți, pe lângă actorii, regizorul, scenograf etc., toți cei care fac posibilă ieșirea la public a unui montaj: tehnicul, oamenii din ateliere, de la cabine, mașiniștii, sunetiștii,

plasatoarele, sufleurul, impresarii. Teatrul înseamnă, în primul rând, echipă, pentru că este o artă colectivă, iar în acest spectacol chiar vedem o echipă bine sudată, tânără, dinamică, mlădioasă, adaptându-se inteligent la mai multe stiluri de joc, într-un spectacol de declarată factură eclectică, în genul unui „musical istoric”. Regizorul Matei Lucaci Grünberg, dotat și cu un incontestabil talent de scenarist, de dramaturg, are un apreciabil simț al comediei (îmi place că are și autoironie), scoțând maximum de efect din orice situație. „Uzina artiștilor” este un spectacol despre oamenii scenei, despre familia profesională alcătuită de ei: conflictuală, nu întotdeauna armonioasă, în care regăsim tragicomicul existenței noastre. Doar că familia de artiști are darul de a da viață unor povești, mai vesele, mai triste, mai de-a răsău-plânsu’, care mișcă suflete, trezesc emoție, și de aceea publicul îi îndrăgește pe artiști.

„O poveste super fericită (Despre cum e să fii super trist)” de Jon Brittain, la origine un musical londonez de mare succes, are un subiect deloc vesel: depresia. Care este însă tratat într-un fel neașteptat, surprinzător, cu un simț special al comediei, care aduce răsturnări de situație în momente dramatice, la limită. Regizorul Horia Suru, alături de câțiva dintre colaboratorii lui statornici, cu care face o bună echipă: Sophie Duncan, asistent regie și coregrafie, Raluca Alexandrescu, scenografie (simplă, eficientă, cos-

tume fanteziste), Costi Baciu, lighting design (excelent), Romulus Boicu, grafică, Petre Ancuța, aranjament muzical, reușește un spectacol din zona divertismentului superior, care are multe de spus, lucruri serioase, dincolo de aparența veselă, colorată viu, muzical ritmată. În țesătura piesei sunt mai multe personaje, care gravitează în jurul Sarei, cel principal: mama, tată, prietena ei, Grațielă, un vecin pisălog, șefa de la job, un terapeut, persoane din grupul de sprijin etc. În rolul Sarei o vedem, pentru prima oară pe scena băcăuană, pe talentata Eva Cosac, cu o interpretare sensibilă, verosimilă, foarte atașantă. Personajul ei este multiplicat, pentru că traversarea prin infernul depresiei durează zece ani, întruchipări veridice oferind, la rândul lor, Mădălina Mihai (ea este și Carmen, șefa cinică de la job, figurată în linii simple, cu aplomb), Minodora Broscoi (actriță foarte serioasă, construindu-și atent, minuțios rolurile, ea fiind și prietena Grațielă), Bianca Babașa (o mamă aparent distantă, grăbită, ocupată de treburile ei, personaj exact creionat). Dar această multiplicare trimite gândul și la tot mai largă răspândire a depresiei în lumea modernă, o maladie insidioasă, perversă, cu care este greu de luptat. Mai ales când e ținută ascunsă. Toată distribuția funcționează admirabil (la un moment dat, actorii parcă sunt o trupă de asalt, în cămăși multicolore, hawaiene, care-ți iau ochii și te binedispun), pentru că Horia Suru, care a avut și o scurtă experiență de actor, știe să lucreze cu interpreții, punându-i în valoare în ce au ei mai bun, mai expresiv. Marian Dumitru, Vlad Nicolici, Adrian Ionescu, Alexandru Bodron joacă mai multe personaje, sunt versatili, găsind accente, atitudini distincte pentru fiecare. O notă specială pentru Alexandru Bodron în Tibi Aciobăniței, prietenul săcăitor, stângaci, un pic ridicol, dar sensibil, generos, săritor la nevoie. Finalul acestui spectacol sincer, firesc, imaginativ, inteligent ironic este unul tonic. Dacă perfida depresie te împresoară, secretul este să nu abandonezi, să te deschizi, să vorbești cu ceilalți, „să nu ții în tine”, să ceri ajutor, să nu te izolezi. Sunt gânduri fortifiante, care-ți induc un optimism de protecție, atât de necesar în complicata lume în care trăim.

Cu o trupă mult întinerită, ambițioasă, dornică de a face lucruri noi și îndrăznețe, teatrul băcăuan este într-un moment bun, deschiderea spre formule stilistice moderne, inovatoare fiind evidentă. La sărbătorire s-au făcut auzite și promisiuni de reabilitare a clădirii într-un timp foarte scurt, așa că nu ne rămâne decât să așteptăm fericitul eveniment și să-i urăm teatrului nostru „La mulți ani!”, cu spectacole bune și săli pline.

• revista revistelor • revista revistelor • revista revistelor • revista revistelor •

Apostrof - 400
sau „despre nr. 1 absolut”

Prima ediție a revistei clujene (apărută în iunie 1990), comparată de actualul redactor-șef, Ion Vartic, cu cele de azi, arată o consecvență rară în gazetăria noastră. O particu-

larizează aspectul grafic (cu sigle deduse din desenele kafkiene) și rubricile realizate în general de echinoxisti din generația '80. „La Echinox nu totul era permis: acesta a fost antikaramazovismul grupării și al revistei”, spunea Marta Petreu în editorialul numărului 100, din 1998. La multe ediții și mulți cititori! (Ateneu)



• God genetic

Daniela Grapă:

„În ziua de azi merită să privim imaginea creată cu har“

de fiecare dată îl percep în forma unui spațiu unde artele se manifestă plenar și sincretic: muzica, artele vizuale, coregrafia coexistă, parfumul, culoarea, sunetul „se îngână și-si răspund“, amintind de celebrul vers al lui Baudelaire; sigur, în același timp e un loc al dialogului socratic, al dialogului care poate zidi o lume plină de sens. V-ați bucurat de asemenea întâlniri pline de rod?

– Vă mulțumesc încă de la început pentru amabilitatea de a răspunde acestor câtorva întrebări. Pentru că suntem la Tescani, nu pot să nu încep oarecum previzibil: sunteți pentru prima dată aici? Poate e prea devreme să vă întreb, și totuși risc: ce reprezintă Tescanii pentru dumneavoastră? Considerați că manifestă o aură aparte, așa cum în varii situații s-a afirmat?

– Și eu vă mulțumesc pentru acest interviu. Da, sunt pentru prima dată la Tescani și mă bucur foarte mult că am avut prilejul de a veni aici. Îi mulțumesc lui Ovidiu Ungureanu, pe această cale, pentru invitația de a face parte din acest proiect. Într-adevăr, Tescanii au o aură aparte, un mister, o încărcătură poetică, chiar mistică așa putea spune. Faptul de a pași ușor pe urmele marilor personalități care au trecut pe aici, începând cu George Enescu și terminând cu Horia Bernea, Ilie Boca și toți marii artiști care au „sfințit“, dacă pot să spun așa, acest loc, mă face să fiu mai atentă la trecut și mai responsabilă cu propriul demers artistic.

– Cu siguranță, nu sunt singurul care gândește în felul acesta – ajuns aici, la Tescani,

– Am avut bucuria să cunosc artiști deosebiți, colegi din diverse locuri din țară, și mai ales am avut plăcerea să cunosc o parte dintre artiștii băcăuani, pentru care am mare respect și admirație. Una dintre întâlnirile „pline de rod“ a fost întâlnirea cu maestrul Ilie Boca, pe care am avut onoarea să-l vizitez, împreună cu colegii din Timișoara și Iași, și pot să spun că este una dintre experiențele decisive din viața mea. Rar ai prilejul să vezi un mare artist în atelierul său și să vezi opera sa de o viață desfășurându-se în fața ochilor tăi, ca o peliculă de film. Am fost profund impresionată.

– Ce alte locuri/ spații vă sunt apropiate sufletului? Cum se pliază acestea pe sensibilitatea dumneavoastră?

– Locuri în care mă încarc spiritual sunt aproape de Târgu-Neamț, cu mănăstirile Vovidenia, Neamț, Sihăstria și celelalte mănăstiri din Ținutul Neamțului. Acolo merg des și mă regăsesc, dacă pot să spun așa. La Colibița mă simt foarte bine și sunt inspirată, dat fiind că este un loc marcat de stră-



dania multor artiști de prestigiu, invitați prin intermediul inițiativelor Centrului Județean pentru Cultură Bistrița-Năsăud.

– Ce presupune lucrul la o nouă pânză? Există niște etape, există dinainte un anumit concept spre care tinde „execuția“? Care este tehnica în care lucrați cel mai mult?

– De cele mai multe ori există un concept atent conturat și etape de lucru succesive, dar multe alte lucrări se dezvoltă fără a operaționaliza excesiv nivelul teoretic. Frumusețea picturii și în asta constă; te ia prin surprindere, începi să faci ceva și iese altceva, mult mai interesant. Mizez și pe puterea accidentului care aduce rezolvări surprinzătoare, pe care nu le găsești nici după luni de zile de lucru la o pânză. Tehnica în care lucrez cel mai mult este tehnica de ulei pe pânză, dar abordez diverse

alte tehnici; acum, spre exemplu, încerc să mă împrietenesc cu acuarela, în legătură cu care sper să-mi aducă noi oportunități de expresie.

– Am observat cum o parte a lucrărilor dumneavoastră urmăresc avatarurile ființei umane. Situate între trecut și un prezent încremenit, ele devin stări-lemă, propunând răstălmăcirii ale arhetipurilor, dar care sunt citite/percepute din unghiul omului modern, ba chiar postmodern, cu dramele și trăirile paroxistice. Care sunt temele care v-au traversat etapele de până acum?

– Două dintre temele predilecte sunt tema suferinței și cea a sacrificiului, ca sub-

teme ale problematicii mai largi a identității. Rădăcina lor este organic corelată cu evoluția mea spirituală și raportul meu cu registrul superior, adică relația mea cu Dumnezeu. Pe măsură ce am început să devin mai conștientă de mine, au început să apară și aceste reprezentări antropometrice care oglindesc sau reflectă diverse stări sau ipostaze emblematiche. Sunt niște căutări, niște întrebări plastice, nu știu în ce măsură sunt niște rezolvări. De-a lungul timpului am experimentat diverse stiluri și genuri, abordând o gamă largă de formule, de la figurativ până la non-figurativ, fiind preponderent atrasă mai ales de perspectiva expresionistă. Alte două teme la care revin constant sunt tema dublului și cea a ogîndirii. Această temă a ogîndirii se sprijină teoretic pe conceptul lui Lacan referitor la ecranele care te privesc. Opozițiile creează tensiune, generează energie și sens. Pe de altă parte, mă preocupă ideea de memorie ca un criteriu al identității, relația fundamentală dintre persoană și momentele decisive ale existenței sale emoționale. Cineva mi-a spus odată că eu pictez angoase. Dacă încercăm să înțelegem angoasa omului contemporan, trebuie să o punem în relație cu problema morții, a neantului. Într-o lume desacralizată, moartea e vidată



• Stare

• yes-eu • yes-eu • yes-eu • yes-eu • yes-eu • yes-eu • yes-eu •

Leo BUTNARU

Curajul

Curajul lor, benevol și neconstrâns de nimeni, solicită el însuși cămașa de forță, într-o a se mai tempera, își zice, încât, neconstrâns cât de cât nici chiar de el însuși, în momente de extremă intensitate ar putea să, ar putea să se etc.

Spiritul aceluia curaj poartă ochelari întunecați, spre a nu fi completamente identificat, divulgat, constatat – cei puternici sau doar încrezuți în sine de regulă suferă de spionomanie și de trivială suspiciune civilă. Cutezanța lor nu are chip de om, ci de statuie mustăcioasă, de după granitul căreia se iese binocluri, periscoape, lupe, lupi... lupanare. Iar când își scriu mesaje loruși, au grijă ca sub fila pe care apasă pixul nu care cumva să fie o altă filă – pe ea s-ar imprima configurația second-hand a textului în minuscule tranșee întortocheate, deconspiratoare, cauzate de centrifuga mărunț haotică și vertiginos rotitoare a bilei, biluței, bilișoarei din ciocul de metal al tubului de plastic.

Curajul lor este mare interpret de simulate vaiete și bocete populare ca folclor național, dânsii considerând că cei care le aud înțeleg exact invers mesajul jeluirilor kaki-tărcate, precum globalizata uniformă de camuflaj.

Curajul lor... Când îți întinde mâna cutezătorul din tagma lor (și se întâmplă chiar să i-o strângi), ai senzația că ai înșfăcat o gamelă cu hrană rece. Un mâner de baionetă. Un pat de armă.

Dar, pe vechi, universul ține cu cei curajoși. Cel puțin cu cei care au mai rămas în viață după ce și-au manifestat curajul. Fie ei de orice fel și orientare sau dezorientare sociopolitică. Iar o altă posibilă concluzie ar fi că, de obicei, curajul ce duce la eroism e de unică folosință. Însă nu din cauza eroilor. De oricare coloratură, orientare sau dezorientare.

Apoi, despre atare subiect ar mai fi multe de spus. Numai că în balanța curajului trag preponderent cele de nespus.



◦ **Autoportret**

de sensul ei religios, dar pentru un om care crede în Dumnezeu, moartea este o trecere spre adevărata viață. Aceste lucrări ale mele sunt contemplări ale devenirii ființei umane, care, presimțind iminența morții, se metamorfozează spre o nouă înviere. Mircea Eliade, într-un eseu foarte actual despre simbolismul religios și valorizarea angoasei, pomenește și despre o altă sursă a angoasei omului contemporan, anume a sfârșitului lumii. Acest presentiment, mai ales acum, în acest context politic, istoric și social, se materializează în forme de isterie socială din ce în ce mai absurde. Unde să te ascunzi de sfârșitul lumii? Ce poate să te apere? Dacă nu ai o poziție spirituală care să te situeze pe verticala urcușului către Dumnezeu, nu-ți rămâne decât o viață trăită pe orizontala lipsei de sens, în teamă și neputință.

O altă temă căreia i-am dedicat un ciclu amplu de lucrări este cea a Începutului Lumii. Mi-am pus problema cum pot crea imagini vizuale, plastice care să illustreze această idee și așa s-a născut seria de „peisaje abstracte”, tensionate și aproape violente. Îmi imaginez că nașterea lumii a fost o experiență de o forță și furie uluitoare; nimic serafic și încântător, de aici aceste reprezentări. Viul, viața, generează o forță teribilă și cu cât este mai amenințată și pusă în pericol, cu atât ea izbucnește mai năvalnic. Sunt oarecum reprezentări după natură, dar o natură necreată, informă, în devenire, o proiecție a naturii originare, de dinainte de crearea omului de către Dumnezeu.

– *Creatorul și imaginea-i ce se răsfrânge în pânzele dumneavoastră amintesc pe alocuri de tragediile antice și de acel deus ex machina. El stăpânește întreg spațiul privirii*

și are puterea de a focaliza în progresie geometrică, ca și cum ar manevra cu răceală (fie și disimulată) un microscop al nanotehnologiilor de astăzi. Decompune și recompune chipuri cu maximă vigilență. Care e statutul creatorului în prezent și cât de mult rămâne acesta interesat de armonie și frumos, așa cum le înțelegeau clasicii?

– Artistul, prin definiție, este un creator. Din această perspectivă putem afirma, citându-l pe Horia Bernea, că „orice act creator în care îl imiți pe Dumnezeu este mistic; iar pictura este sora mai mică a misticii”. Actul de a picta este o manifestare a harului primit în dar, iar artistul are deplina libertate de a comunica, prin propriul său limbaj, un conținut artistic. Acest conținut, dacă este fundamentat pe adevăr, poate schimba conștiințe, este cazul mai ales al muzicii; cu artele vizuale, lucrurile stau oarecum diferit. În orice caz, astăzi artistul este, fără îndoială, liber să se exprime, dar cred că este perceput de societate tot ca un marginal. Marea masă a cetățenilor nu înțelege ce anume face un artist și care e rolul său în societate. Un artist este o oglindă a societății și, mai ales, o conștiință trează, care îi poate ajuta pe ceilalți să vadă și să înțeleagă lucrurile mai nuanțat, dintr-o altă perspectivă. Astăzi, conceptul estetic relativ la armonie și frumos interesează prea puțin, cred. Profilul omului contemporan nu mai este același cu cel al omului din perioada clasică, când minciuna nici măcar nu exista, iar valorile supreme, precum binele, frumosul, armonia, guvernau relațiile sociale și aspirațiile umane. Privind cu un ochi lucid, putem afirma că astăzi relațiile umane stau sub semnul ipocriziei și al cinismului, iar sensibilitatea omului contem-

poran mai poate fi mișcată doar prin șoc de imagini cu un puternic impact emoțional.

– *Mai sunt astăzi arta și filozofia – în expresia lui Leonardo da Vinci – discipline-surori?*

– Din punctul meu de vedere, adică al practicii mele artistice, da, îmi construiesc proiectele artistice și cu ajutorul textelor filozofice, care îmi oferă un suport teoretic foarte serios, pe care eu singură nu sunt capabilă să-l concep, neavând instrumentele necesare unei formații de teoretician. Lectura textelor filosofice se dovedește a fi benefică, știut fiind că reflecția filosofică este o sinteză care cumulează în mod fericit nenumărate resurse materiale produse de societate.

– *Curiozitate punctuală: la Bacău, ați propus la Galerile „Alfa” o expoziție intitulată „Metaxis”, concept care conturează în tușe groase tensiunea existenței. Aș fi curios dacă vă este cunoscută muzica lui Iannis Xenakis și dacă, în general, ați putea admite o suită de lucrări muzicale care să vă acompanieze reușitele plastice.*

– Expoziția *Metaxis*, așa cum ați menționat, am vrut să cristalizeze un moment temporal personal în care mă situez acum. Una dintre valențele semantice ale termenului *metaxis*, așa cum îl găsim explicat de filosofia greacă, este de a descrie un spațiu al polarităților, o stare de mijloc între două lumi: eternitate-timp, individ-masă, libertate-soartă, în linii mari, două puncte de vedere simultan opuse. Am descoperit muzica lui Iannis Xenakis destul de recent și îmi place foarte mult; îl ascult deseori când lucrez, ați avut o intuiție foarte bună în această privință. Ar fi un dialog bun, cred, cu o suită de lucrări muzicale, ar potența imaginile vizuale cu o încărcătură pe care doar puterea sunetelor o au. Pe mine mă inspiră mult muzica clasică, incluzând și cea scrisă în perioada contemporană, apoi jazzul, și îmi place iarăși foarte mult să ascult muzică corală bizantină; este o muzică pe care aș putea-o asculta fără încetare, toată viața.

– *Ați terminat Universitatea de Arte „George Enescu” la Iași, pictură-sculptură. Cum reușiți să le împăcați și care ocupa într-un final prim planul?*

– Fără îndoială că prim planul vă fi ocupat de pictură. În acest mediu stăpânesc mult mai bine mijloacele de expresie, dar nevoia de obiect, de volum, de materie pe care o simt în mine mă face să nu renunț la sculptură și am proiecte de viitor de sculptură, obiect și instalații. Mai nou, când gândesc un proiect artistic, o serie nouă în pictură, încerc să-l dezvolt și ca obiect, ca formă sculpturală, ceea ce aduce un plus de semnificații. Ca să transmitemi cât de bine ceea ce ai de transmis, nu poți să te limitezi la o singură modalitate de reprezentare, să zicem cea bidimensională a pânzei, ci trebuie să folosești toate mijloacele care servesc ideii artistice respective, nemaivorbind de faptul că sculptura îți permite folosirea unor materiale cu diverse potențialități, cum sunt lemnul, piatra, metalul și altele, pe care pictura nu le oferă. Experimentez destul de mult; rămâne de văzut ce va fi cu adevărat demn de luat în seamă din toate aceste căutări și experimente.

– *Ați declarat că ați avut șansa de a fi avut profesori desăvârșiți, care v-au acordat întreaga lor încredere. Care au fost aceștia și, în câteva cuvinte, ce ați preluat de la fiecare?*

– Începând cu liceul, am avut șansa să fac parte din prima generație de elevi a Liceului de Arte din Suceava, acum Colegiul de Artă „Ciprian Porumbescu”, care s-a înființat imediat după revoluție, în anul 1990, având profesori pe domnul Ion Carp-Fluerici, doamna Camelia Sadovei, domnul Mircea Dăneasa și alții. De la domnul Fluerici și doamna Sadovei am preluat dragostea pentru pictură, pentru culoare. Pot să spun că ei m-au format ca viitor pictor. Domnul Mircea Dăneasa mi-a deschis orizontul spre sculptură; am învățat să modelez, să văd formele în

spațiu și să înțeleg importanța desenului. La Universitate am urmat cursurile secției de Pictură, primii doi ani avându-l profesor pe maestrul Dan Hatmanu. El a intuit profetic că voi fi atrasă de portretistică, spunându-mi la sfârșitul sesiunii de examene din anul I: „Tu ești portretistă”. De la el am învățat că artistul trebuie să fie un om generos, bun, moral și mai ales cum trebuie să fie un artist profesionist, cu o riguroasă disciplină a muncii de atelier. Am avut într-adevăr sentimentul că ei au crezut în mine și sper că nu le voi fi înșelat încrederea.

– *Invitată să participați la o serie de proiecte, la multe expoziții, activitatea v-a fost răsplătită cu premii importante. Totuși, ce moment din această desfășurare vă este cel mai apropiat de suflet?*

– Cred că, de regulă, ultimul îți este cel mai aproape, adică, în cazul meu, obținerea premiului III în cadrul Bienalei Naționale de Pictură de la Constanța, dar o mare satisfacție a fost și premiul de la Chișinău, în cadrul Bienalei Internaționale de Pictură din anul 2019, unde am primit Premiul Institutului Cultural Român.

– *Sper să nu greșesc, presupun că în spatele a tot ceea ce conturați vizual există o întreagă „literatură”. Nu mă refer la aceea de specialitate, ci la autori de texte literare ori de filozofie cu care ați stabilit legături organice. Care sunt textele ori autorii la care reveniți constant?*

– Autorii ruși, mai ales Feodor Dostoievski, care mi-a marcat adolescența, precum și Nikolai Gogol, apoi literatura sud-americană, cu Jorge Luis Borges, Roberto Bolano, Ernesto Sabato. Un loc special în lectura mea îl ocupă Filocaliile, Patericul, Viețile sfinților și să nu uit să menționez pe Blaise Pascal și Sfântul Augustin, Mircea Eliade, precum și literatura memorialistică, viețile marilor personalități, repere în devenirea mea: Van Gogh, Rembrandt, Corneliu Baba, Francis Bacon, Constantin Noica, Nicolae Steinhardt, și lista poate continua.

– *La final: ce merită a mai fi privit, astăzi?*

– În ziua de azi, când viața ne este inundată de imaginea creată artificial, merită să privim imaginea creată cu har de către creatorul uman; merită să privim priviri și să nu uităm să privim în fiecare zi o icoană.



◦ **Câmp înflorit**

Interviu de
Marius MANTA
Rezidența Tescani, 2023

Țara de sus, de mai sus

De fiecare dată când am ajuns în nordul țării, în miraculoasele ținuturi ale Bucovinei, am admirat o anumită dârzenie a oamenilor locului, o voință potrivită, bine dozată, de a duce lucrurile până către un capăt dinainte scontat; m-aș aventura chiar să constat, prea puțin subiectiv, că acolo nu totul are un preț și nu totul e scos pe tarabă – sper să nu mă înșel! Răbdarea e încă la ea acasă, iar vechiul cu noul se împletesc firesc, completându-se fără a dinamita în prealabil condute, voințe, orgolii. Dincolo de toate, rămân în lungul istoriei câteva constante ce nu și-au pervertit înfățișarea prin cosmetizări succesive. E mult temei, probabil ceva mai puțin ornament! Mă întorc de două-trei ori pe an ba în zona Humorului, ba la Suceava și Rădăuți, cum nu, Putna, trecând – cum altfel? – prin Fălticeni, ori urc spre Stupca și alte locuri care îmi motivează eforturile, care îmi dau energia de a merge mai departe, pe drumuri ce în vremurile noastre mai degrabă nu interesează... Caut oameni simpli dar frumoși și parcă îi întâlnesc cumva mai lesne decât prin alte colțuri; le admir felul direct de a pune în discuție ceea ce trebuie rezolvat, le prețuiesc inima deschisă, dar și un mod aparte de a relaționa cu elementele din natura înconjurătoare. Aș spune că mai ales bucovineanul – deși nu e singurul, evident! – încă percepe tainica rânduie a lumii, încă intuiește „corola de lumini” a unei existențe altădată împlinite sub voia Domnului; mereu atent la pildele generațiilor ce i-au premers, e ceva mai motivat în a-și îngădui să fie mândru de propria românităte și, implicit, să întregască o

galerie de portrete ce vor fi avut drept țel comun aceeași dragoste de neam. Mă întorc din perindările mele cu icoane, cărți, mai ales cuvinte de învățătură, cuvinte care de multe ori își arată rodul în timp. Este în Bucovina o eferescență pe lângă care nu ai cum să treci neobservând-o!

Aflat la începutul verii la sărbătoarea Teilor de Aur și Argint la Botoșani, am avut bucuria unei noi întâlniri cu Doina Cernica, om de o calitate rară care, sunt convins, nu limitează niciun efort în munca sa de a oferi o reflectare corectă a vieții culturale de peste tot, dar mai ales din ținuturile bucovinene. Dincolo de paginile-jurnal, de paginile de călătorie, de lumile parțial încărcate de ficțiune, de apetența pentru arhetipuri, mitologie, istorie, religie, filosofie ș.a.m.d., Doina Cernica e printre ultimele condeie în stare de a face la superlativ cronică de eveniment. Una dintre ultimele apariții – „Țara de sus, de mai sus”, București, Editura „Akakia”, 2023 – e o carte-bibliotecă, o carte multistrat, o dovadă perfect argumentată că valori specifice planului moral nu au cum să rămână în afara unui discurs interesat de propria noastră devenire; cumva, sper să se subînțeleagă, e și o carte-attitudine, continuând un vector început și trasat coerent din secolul al XIX-lea, de oameni ce își iubeau neamul și țara.



Am scris în câteva rânduri despre Doina Cernica. Cu ceva timp în urmă, mai precis cu prilejul apariției volumului „Cititoarea, călătoarea” la Editura „Mușatinii”, Suceava, scoteam în evidență că autoarea are rara știință de a provoca imaginația cititorului și de a-l face părtașul-confident al propriilor trăiri. De obicei, rândurile sale nu rămân în zona simplilor note de călătorie; accentul nu cade pe unde, când ori cum, ci – așa cum ne-am fi așteptat – pe ecourile declanșate de situațiile (ne)prevăzute. Evident, descrierea nu are rol pur decorativ, ci realizează conexiuni din domenii diverse. Mai mult, Doina Cernica are certe cunoștințe de arhitectură - urbanism, știe să aprecieze la justa valoare operele de artă, nu rămâne nici

în afara unor precizări demografice, politice, administrativ-culturale etc. Ce am afirmat altădată, rămâne valabil! De multe ori, când nu te aștepti, te vei pomeni în mijlocul unor frazări ce închid o atitudine lirică; aș spune că e un om plin de emoție, un om al trăirilor înalte, pentru care cuvântul, odată rostit, e trimis în lume spre a-și împlini „destinul”. Vă asigur, deși rândurile de față, scrise avântat, par „căzute” din retorica celor de acum un secol și ceva, adăpostesc o strălucire dintre cele mai aparte, prilejuită de bucuria unor întâlniri cu oameni ce prețuiesc valori complementare.

„Țara de sus, de mai sus”, cartea și arta, acest florilegiu publicistic, completează un triptic început cu ani în urmă. Laolaltă, deși diferențiate în funcție de criterii variate, sunt prezentate evenimente desfășurate cu precădere în Suceava, Botoșani, Cernăuți, Herța, dar și Bacău etc. Își fac loc în paginile cărții și schițe de portret, dar și rânduri de apreciere pentru activitatea unor instituții, în fruntea lor situându-se Biblioteca Bucovinei „I.G. Sbiera”, la împlinirea unui veac de la înființare. Materialele publicate în „Crai nou”, „Bucovina literară”, „Ateneu”, „Spații culturale” sunt definitorii pentru statutul reportajului literar. Fraza autoarei e de obicei atent prelucrată, te învăluie, deși nu se abate fără temei de la o suplețe

a discursului; lexicul, bogat, nu epatează, neologismele ori termenii de specialitate se întâlnesc doar acolo unde e absolut necesar, imaginile se succedă veridic, în tonuri și exerciții de focalizare neostentative. Dincolo de atmosferă, de inginerii ori elemente de surpriză, mereu în discuție sunt aduși oamenii, majoritatea devenind, de altfel, și personaje. Prezențele vin uneori dinspre trecut (minunate rândurile în memoria Dany Zărnescu ori cele prilejuite de amintirea tatălui), acaparează prezentul. Doina Cernica are înăscută un soi de curiozitate generată de temeiuri solide. Dacă nodul cel mai strâns e al semnificațiilor eminesciene, autoarea se apropie de tot ce presupune discursul artistic de calitate, demonstrând pricepere, după cum era de așteptat, în literatură, cât și în artele vizuale – a fi consultate rândurile dedicate lui Ion Irimescu, Mihail Gavril, timpului magic al Elenei Greculeasa. Nici muzica nu e uitată! Sunt multe puncte de atracție în volum: Cela Neamtu, Marcel Mureșeanu, Alexandru-Ovidiu Vintilă, Leca Morariu, Festivalul Național de Poezie „Nicolae Labiș”, „Enciclopedia Bucovinei” și alții, și altele...

Am descoperit în țesătura acestui volum ceva-ceva din lumea aceea spre care mă întorc cu fața, căutându-i prezența și lumina unei în realitate imediată, mult mai adesea într-o dimensiune pe care încă o mai cred posibilă. „Țara de sus, de mai sus” e semnul de încredere pentru viitor, e și reper cu funcție de regie în existența noastră. Sper să-i prețuim la timp discursul.

Marius MANTA

Patru scurtmetraje și un lungmetraj a lansat anul acesta celebrul regizor Wes Anderson. Am vizionat *Asteroid city*, un film suprarealist, dar mai puțin cald și văduvit de eferescența ce caracterizează alte filme ale acestui regizor, însă filonul de dulce melancolie e recunoscutibil. Mai mult decât lungmetrajul m-au cucerit cele patru filmulețe bazate pe nuvele semnate de scriitorul britanic Roald Dahl, care a trăit între 1916 și 1990, un scriitor foarte popular, prolific (a publicat romane, nuvele, poezii, povești pentru copii), el fiind totodată un apreciat scenarist de film și de teatru. Trei dintre scurtmetrajele lui Wes Anderson nu au mai mult de 20 de minute, iar cel mai lung, *The wonderful story of Henry Sugar*, durează 40 de minute.

The wonderful story of Henry Sugar – Personajul principal Henry Sugar (Benedict Cumberbatch) este un tânăr bogat care află întâmplător, dintr-un raport medical, despre cazul incredibil al unui om „care vede fără să-și folosească ochii”. Se apelează la povestirea în ramă, căci doi medici (interpretati de Dev Patel și Richard Ayoade) povestesc despre darul ieșit din comun al pacientului Imdad Khan (interpretat de Ben Kingsley). Povestea are un caracter moralist și ne arată cum o însușire de excepție (dăruită de la natură sau dobândită prin perseverență) poate fi folosită în scopuri bune sau rele, în funcție de liberul-arbitru.

Dintre celelalte mai „scurte” scurtmetraje, cel care mi-a plăcut mai puțin este *The rat catcher*, însă trebuie să recunosc că m-a fascinat interpretarea lui Ralph Fiennes. El joacă rolul unui deratizator care este angajat pentru exterminarea rozătoarelor dintr-un sat. Nevoit să înțeleagă comportamentul șobolanilor, el



realitatea paralelă

Violeta SAVU

Scurtmetrajele lui Wes Anderson

însuși devine un om-șobolan și va fi, asemenea victimelor sale, disprețuit de oameni. Ralph Fiennes apare ca personaj doar în această poveste din cele patru; în celelalte îl închipuie chiar pe autorul Roald Dahl, vorbind dintr-un fotoliu situat lângă o sobă ce pufăie, sub jacheta lui cafenie se vede croiala unei cămăși de culoarea piericii, iar pantalonii vișinii îi sunt cam strâmți. Așa îl vedem și în tensionatul *Poison*. Tensiunea este de natură psihologică: un bărbat care locuiește singur, Harry Pope (Benedict Cumberbatch; excelent în evocarea schimbărilor bruște de dispoziție), este înspăimântat căci a simțit cum un șarpe „krait”, extrem de otrăvitor, s-a strecurat în patul său, în timp ce el citea o carte. Din fericire, e vizitat de prietenul Timber Woods (un Dev Patel mai ludic ca oricând), care îl cheamă pe medicul bengalez Ganderbai (Ben Kingsley, ca de obicei, exceptional), dar frica pacientului se va dovedi fără temei real. Paranoia lui Harry se transformă în furie față de medicul altruist, ieșind la suprafață caracterul rasist al „pacientului”. Această povestire a fost ecranizată în 1958 și de Alfred Hitchcock, inegalabilul maestru al suspansului accentuează

stările de febrilitate și nu se abține să modifice finalul nuvelei lui Roald Dahl: după ce doctorul pleacă jignit din casa lui Harry, șarpele iese de sub pernă și mușcătura lui îl va ucide pe bonomul Timber Woods, sub privirea rece a lui Harry. Hitchcock nu a rezistat tentației de a dezvolta terifiantul, dar opțiunea lui Anderson de a respecta litera cărții mi se pare mai inspirată.

Cel mai tare m-a impresionat povestea din *The swan*, având ca temă bullyingul. Puștiul Peter Watson, probabil viitor ornitolog, căci iubește mult păsările și le studiază comportamentul (primul rol important pentru tânărul Asa Jennings), este hărțuit de doi copii mai mari, a căror ură crește progresiv (posibilă aluzie la antisemitism sau orice altă formă extremă de rasism). Cei doi bătauși atacă și omoară o lebădă

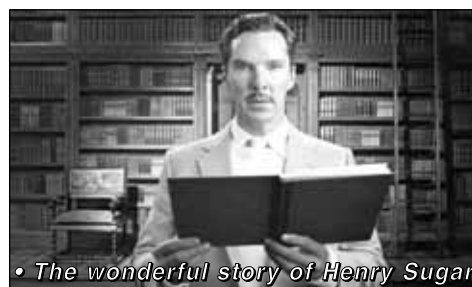

albă, ce se afla în perioada de reproducere, spre disperarea micuțului Peter care, asemenea unui înger, va ajunge să poarte într-un chip aproape mistic, dar și ca semn al inocenței, aripile păsării. Povestea este redată în cadre picturale inefabile; narațiunea se montează pe flashbackurile adultului Peter Watson (excelent aici, Rupert Friend; de data aceasta Wes Anderson nu respectă întru totul nuvela lui Dahl, căci acolo nu e prezent eroul matur). Micul artificiu la care recurge Wes Anderson se justifică psihologic, chipul împietrit al adultului Peter reflectă că traumele din copilărie lasă urme adânci.

Din punct de vedere cinematografic, cele patru scurtmetraje nu se diferențiază de filmele lungi ale lui Wes Anderson; în ele pot fi identificate elemente specifice care l-au consacrat pe Anderson ca unul dintre cei mai mari esteți: simetria cadrelor, construirea imaginii ca o compoziție plastică, alegerea atentă a culorilor, costumele asemănătoare celor din anii '60, folosirea brillantă a luminii, fotografia frontală. Este cazul să menționăm directorii de imagine cu care a colaborat la cele patru scurtmetraje: cu Roman Copolla, pentru *The swan*, și cu Robert D. Yeoman, pentru celelalte trei.

Cele patru scurtmetraje (le amintesc într-o ordine subiectivă: *The swan*, *The wonderful story of Henry Sugar*, *Poison*, *The rat catcher*), ca majoritatea filmelor semnate de Wes Anderson, provoacă emoții (sau cel puțin ridică probleme de moralitate) și încântă vizual. Wes Anderson rămâne un regizor neconvențional, un estet fidel fanteziei, care în același timp nu-și neglijează publicul, căutând să-i satisfacă dorința de evadare și nevoia de visare.

Centenar

Implicarea băcăuanului Grigore Tabacaru în viața spirituală a Tecuciului

La puțin timp după Reînțregirea țării, la Tecuci avea să se producă o descătușare a energiilor creatoare ale intelectualității, care s-a străduit să inițieze acțiuni cu caracter cultural-artistic de o bogăție și de o diversitate mai puțin întâlnite în perioadele anterioare. Astfel, pe lângă Școala Normală de Băieți, s-au înființat, la 29 februarie 1920, Societatea Culturală „Ștefan Corodeanu”, precum și o bibliotecă pentru toți cei ce dornici a se cultiva. Tot în localitate fusese creată Asociația Muzicală „Dorul”, iar pe lângă Cercul Militar de pe strada Costache Racoviță, își desfășurau activitatea Societatea de Educație Națională și Societatea „Noua generație”. Mai semnalăm apariția, în cursul anului 1923, a revistei „Gândul”, patronată de Societatea Culturală „Ștefan Petică”. Teatrul Comunal, situat în Grădina Publică a orașului, posedă instalații adecvate devenind, la rândul său, locul de desfășurare al unor spectacole susținute de mari trupe profesioniste venite de la București ori de la Iași. Aceeași instituție își oferea spațiul său generos și diverselor șezători cu caracter literar, conferințelor sau concertelor unor formații de amatori. Totodată, pe aerodromul din partea vestică a Tecuciului, începuseră a se organiza și impresionante mitinguri aviatice, care ajunseseră să stârnească interesul celor curioși nu numai din localitate, ci chiar din Bârlad ori Focșani.

Într-un atare climat descinde în septembrie 1923 la Tecuci, venind de la Universitatea de la Iași, Grigore Tabacaru, om de o înaltă pregătire intelectuală, cu un doctorat în psihologie-pedagogie obținut la Universitatea din München (el fiind numit profesor de filosofie la Școala Normală de Băieți). Atmosfera favorabilă pe care a întâlnit-o aici, precum și entuziasmul propriu, pe care cu greu și-l putea înfrâna la cei 41 de ani ai săi, i-au permis acestuia să impună localnicilor câteva notabile inițiative, una dintre ele reușind să electrizeze intelectualitatea așezării. La 25 noiembrie 1923, energicul profesor Grigore Tabacaru, care „nu cruța niciun sacrificiu pentru a stârni viața în jurul său” (I. Valerian), avea să constituie un *ateneu cultural*, menit să contribuie atât la emanciparea spirituală a maselor populare din cartierele orașului, cât și la satisfacerea exigențelor culturale ale publicului elevat din reședința județului Tecuci.



Ambițioasa instituție avea să-și stabilească inițial sediul în imobilul familiei Crăescu de pe strada Mircea Vodă, la nr. 2 (situată pe colțul de pe strada Carol, azi 1 Decembrie 1918, unde se află filiala locală a BRD), pentru ca doi ani mai târziu aceasta să fie mutată pe strada Elena Doamna, la nr. 59 (în casa cu etaj aflată la S-V de Statuia Cercetașului). Ca președinte al comitetului de inițiativă fusese ales „DI docent

universitar Grigore Tabacaru”. Vicepreședinti deveniseră avocatul Virgil Mironescu și învățătorul Vasile Beldie, funcția de secretar îndeplinind-o institutorul C.I. Popescu („Ateneul Cultural”, Tecuci, anul I, nr. 1, decembrie 1923, p. 3). Trebuie să subliniem că direcțiile de acțiune, stipulate și în statutul acestuia, vizau educarea patriotică, religioasă și moral-cetățenească, precum și revigorarea activităților artistice și științifice. Pentru materializarea acestor deziderate, comitetul de conducere al *Ateneului* își propusese să inițieze „conferințe generale și profesionale” „în oraș și în comunele din județ”, „șezători, concerte, serate și teatru popular”, să organizeze „expoziții anuale de artă și industrie națională”, să pună bazele unei „biblioteci populare” (*ibidem*, p. 2) și chiar să creeze o orchestră semisimfonică aptă să valorifice potențialul instrumentiștilor existenți atât în cele două licee, cât și în cadrul unităților militare din localitate. În ceea ce-l privește pe Grigore Tabacaru, acesta ajunseseră

să țină, în fiecare miercuri după-amiază, la Școala de Fete Nr. 1, pentru „membrii corpului didactic”, diverse conferințe, printre care „Curentele pedagogiei contemporane”, „Psihologia frumosului și educația estetică”, „Un pedagog social” etc. (*ibidem*, p. 4).

Un loc prioritar în activitatea tinerei instituții avea să ocupe biblioteca. Pe 25 decembrie 1923, la doar o lună de la întemeierea forului de cultură, se tipăresc și se răspândesc printre profesori, învățători, preoți, avocați și librari câteva sute de liste de subscripție în care se menționează: „Comitetul *Ateneului Cultural* a luat inițiativa să înființeze, cât mai curând, o bibliotecă publică ce să fie pusă la îndemâna tuturor doritorilor de citit. Din lipsă de fonduri anume pentru acest scop, facem apel la onor(atul) public să doneze cărți de orice fel și scrise în orice limbă, care să mărească numărul cărților în bibliotecă”. De asemenea, un astfel de apel a fost făcut și prin buletinul instituției: „*Ateneul Cultural* din Tecuci roagă onor(atul) public tecucean să doneze cărți pentru Biblioteca Publică, încredințându-le d-lui T. Căpraru, bibliotecar”, cu mențiunea expresă că „numele donatorilor vor fi trecute în Cartea de aur a *Ateneului*”. Firește că solicitările *Ateneului* nu rămăseseră fără ecou, iar biblioteca, atât de mult râvnită, s-a înfiripat ajungând să posedă, la numai un an de la întemeiere, un număr apreciabil de volume. Conform unei înștiințări, aflăm că Biblioteca Publică „se organizează în localul propriu prin stăruința d-lor Sp. Rebegea, Em. Manole și I.C. Popescu, institutori”, ea posedând deja 1.500 de volume și continuă zilnic să adune donațiile de pe liste. Profesorul dr. Grigore Tabacaru „vedea în ea o instituție” capabilă „să coordoneze și activitatea bibliotecilor de la sate”.

Cea mai importantă realizare a profesorului Grigore Tabacaru din această perioadă, dar și a mișcării culturale impulsionate de Ateneul „Ștefan Petică”, pare să fi fost buletinul periodic „Ateneul Cultural”, care avea să dinamizeze climatul spiritual din orașele Tecuci și Bacău, atrăgând în jurul său nenumărate personalități literar-artistice din această parte a Moldovei. Modestul buletin de Tecuci, cu numai două apariții (1923, 1924), odată ajuns la Bacău, în 1925, se va transforma într-o prestigioasă publicație cu apariție lunară, a cărei menire era, în opinia lui Marin Cosmescu-Delasabar, aceea de a trezi „lumea din uriașa somnolență”, de a „înfrunța indiferența și nepăsarea revoltătoare a unora”, contribuind la „dezvoltarea gustului de apreciere și de producere” pe plan artistic

Ștefan ANDRONACHE

Dan PERȘA

eu nu mai #rezist

Poetă perfect stăpână pe arta poeziei, Valeria Manta-Tăicuțu oferă cititorilor ei un nou volum, publicat la *Editgraph*, Buzău, 2023, sub titlul *Pântecul fierbinte al urii*. Nu doar talentul poetic este pus la lucru, ci există în acest volum și un periplu în cotidian, încât, chiar dacă nu există o tramă epică, descoperi, când citești poem după poem, o poveste a lumii noastre. Un fel de epopee modernă oferită cititorilor ca operă lirică. Cotidianul provine, parcă, din optzecism, iar poezia Valeriei Manta-Tăicuțu are cel puțin legături subterane cu o latură a optzecismului, cea teoretizată de Alexandru Mușina. Desigur, într-o nouă înfățișare, după ce a suferit o prefacere prin care eul liric iese în evidență cu o mult mai mare forță. Un eu liric un pic dezamăgit, dar nu dezangajat, încercând să privească printr-o fereastră cu lentile microscopice lumea, cu o voită detașare, deși aceasta nu reușește pe deplin; e un conflict între suflet și cunoașterea existenței, și de aici poezia își ia tensiunea producătoare de emoție pentru cititor.

În *Distante* vorbește despre „distanța tot mai toxică dintre noi și ceilalți”, despre cuvintele obscene care au invadat scena vieții noastre de zi cu zi, despre îmbătrânire și derizoriu, dar până la urmă „confuzia, greața și lehamitea” sunt contracarate de imaginea panselutelor. Există mereu ceva frumos, salvator. Dacă poezia Valeriei Manta-Tăicuțu spune o poveste a

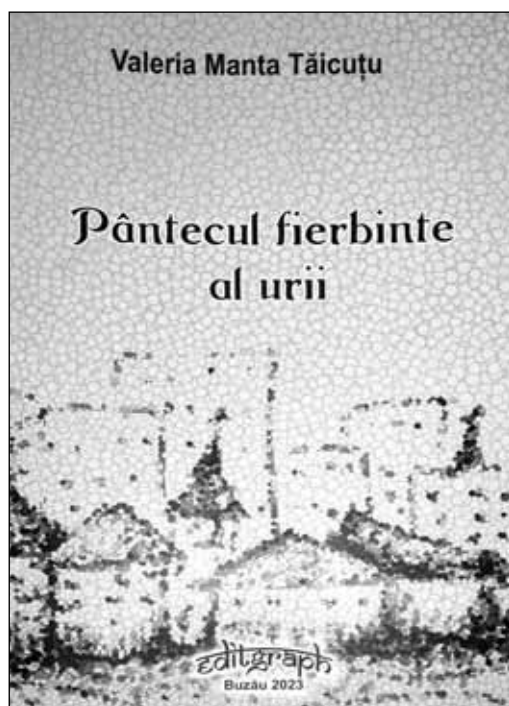

sentimentelor, ea se dublează de o poveste a sufletului rămas intact, neafectat de înălțarea diabolică a orașului cu oameni „din buricul satanei emanați”. Partea sufletească aduce poeme simfonice, imaginative și, prin frumusețea lor, acestea dezrobesc și mântuiesc lumea. Chiar dacă nedeclarată, e aici o poetică a frumuseții capabile să ocrotească și să părtinească

existența. Așa încât poezia nu rămâne sub semnul sec al realului frust, ci se emancipează în zborul unui stol de fluturi. Cititorul poate descoperi în volum câteva teme recurente, una dintre cele mai puternice fiind „vârsta”, „bătrânețea”, care aduc o notă paseistă, dar a unei condiții asumate fără fasoane: „eu îmbătrânesc fără regret, fără suspin, fără orice”.

Cunoscută ca poetă, prozatoare și critic literar, membră a Uniunii Scriitorilor din România, filiala Bacău, Valeria Manta-Tăicuțu a devenit, cu vârsta, și o prezență în planul civic al existenței noastre. Critica sa adresată societății și lumii politice românești beneficiază de un puternic talent pamfletar. Faptul că atinge adevărul se vede în reacțiile stârnite, pentru că impostorii literari, zguduiți de cuvintele ei, au fost treziți ca de un duș rece. Una dintre trăsăturile definitorii ale spiritului scriitoarei este revolta. Ea se manifestă nu doar, când și când, în plan social, ci pătrunde și în poezie, una dintre aceste poezii fiind *#rezist*. „Întreabă-i pe legiitorii sporurilor de merit, de șmecherie, / pe patronii de edituri tenebroase, pe confecționerii de/ manuale, pe poeții și poetesele la kilotonă”.

O schiță de profil nu ar fi suficientă dacă nu aș aminti și faptul că Valeria Manta-Tăicuțu are cultul prieteniei și, coroborat cu simțul valorii literare, am văzut-o de multe ori luptând pentru cei meritarii.

Cu câțiva ani în urmă, când încă ființa revista „Pro Saeculum” și adăpostea rubrica *Lumina românească din Voivodina*, am primit de la domnul Ioan Baba, pe atunci redactor-șef al publicației „Lumina”, de la Novi Sad, un grupaj de poezii și o prezentare a autorului lor – **Ratcu Golesin**, pseudonimul literar al lui Ratomir Markovici, „un adevărat poet român/valah din Serbia de răsărit”. Născut la 17 septembrie 1943 la Rakova Bara (Rîcobara), lângă Kuêevo, „a absolvit Facultatea de Filologie, cu prima generație de studenți români la Catedra de limbă și literatură română, înființată acolo de regretatul prof. dr. Radu Flora”. În nota sa de prezentare, Ioan Baba mai scria, „cu regret”, că legăturile lui Ratcu Golesin cu românii din Voivodina „au fost și amare, în sensul că la vremea tinereții nu a fost acceptat la Postul de Radio Novi Sad și Casa de Presă și Editură „Libertatea” și că abia „mult mai târziu, după acea perioadă de involuție sau, de ce să nu spunem, de reticență sau «frică națională»”, a fost primit de revista „Lumina” și publicat în câteva rânduri.

O parte dintre poeziile incluse în grupajul publicat în nr. 1-2/ 2019 al revistei vrâncene fuseseră selectate din placheta *Poetică cotidiană IV*, apărută în ediție de autor la Rîcobara, în 2017. Între timp, scriitorul (ce atinge în această toamnă pragul a 80 de ani) a continuat seria *Poeticilor cotidiene*, ajungând la cea de-a opta plachetă, imprimată în 2023 (la Tipografia „Kompromis design” din Pozarevac) într-un tiraj de 300 de exemplare numerotate. *Cărțuca* include 49 de poezii, opt fotografii vechi, din care ne privesc, de dincolo de timp, unii dintre protagoniști (inclusiv autorul, într-o poză din 1969), o pagină *În loc de postfață*, intitulată *Cinci scandaluri poetice*, și o scrisoare, în limba sârbă, adresată *Nobelovom komitetu za knjizevnost (Comitetului Nobel pentru literatură)*. „Scandalurile poetice”, prezentate extrem de succint, a căror înțelegere necesită o oarece cunoaștere a culiselor vieții literare din Serbia, evocă cinci nume de poeți de origine română: Vasco Popa, Florica Ștefan, Ion Miloș, Slavco Almăjan și Ratomir Markovici.

Cele 49 de poezii, flash-uri, secvențe, bucăți, felii din realitatea cotidiană, poate și datorită pozelor presărate printre ele, m-au dus cu gândul la un obiect nelipsit pe vremuri din casele de la țară. În camera „bună”, de regulă cea dinspre drum, pe unul dintre pereți stătea, în vecinătatea sfintei icoane, adesea încadrat de un ștergar, o ramă modestă, mărginită un drep-tunghi de carton pe care erau lipite fotografii ale celor dragi, plecați în lume sau din lume.

Rodica LĂZĂRESCU

Poze vechi, decolorate, pătate de timp și de muște, bărbați și femei în straie de sărbătoare, chipuri crispate de emoție și de solemnitatea momentului, bătrâni aflați poate pentru singura dată în fața unui aparat de fotografiat, femei ușor rușinate, tineri încrezători în viitor. Într-adevăr, cele 49 de poeme – fotografii imortalizând în și prin cuvânt un chip, un loc, o întâmplare – alcătuiesc în final nelipsitul „tablou” la care cei ai casei privesc din când în când, cu pioșenie, cu dor, ștergându-și pe furie lacrima din colțul ochilor.

Pe fundal, se conturează imaginea mediilor prin care i-a fost dat autorului să-și urmeze drumul vieții (cu predilecție cel rural, de la Rakova Bara/Rîcobara, în care s-a născut și a copilărit, apoi Obrenovaț, unde trăia *la bloc, la etajul doi*, Belgradul studenției și al maturității). Sunt și frânturi din viața politică a Iugoslaviei (apropierea Iugoslaviei de țările din Vest, cu acordul lui Stalin, vizita lui Iosip Broz Tito, în 1956, la București, unde, printre altele, se discută despre viitoarea hidrocentrală „Porțile de Fier” etc.) ori momente, dar nu dintre cele dramatice sau spectaculoase, din epopeea construirii Hidrocentralei „Porțile de Fier II” (deși e pomenit inginerul *Mišco Stretenovici, una din legendele Porților de Fier*, protagonist al poemului e Ratomir însuși, translatorul echipei iugoslave, care însă este și poet, așa că traducând a folosit și niște metafore poetice, punându-i în dificultate pe specialiștii români) ș.a.m.d.

Primele trei poeme se arcuiesc deasupra „tabloului”, precum ștergarul, învăluindu-l protector, dar și atrăgând atenția, punctându-i semnificațiile. Întregul eșafodaj al plachetei se ridică sub faldurile românismului. Prima poezie (ce poate figura drept motto al cărții), *Români din România*, conține afirmația tranșantă și noi suntem români! A doua (*Niegos este român*) se constituie într-o lecție de lingvistică (etimologie) și de istorie; în fond, tot o afirmare categorică a românității trăitoare pe aceste teritorii. În răspăr cu teoriile oficiale, poetul susține că numele satului *Niegușii* (aflat în apropierea orașului Cetinije din Muntenegru) provine din limba latină: *Nea Augusta*,/ *Nea-Auguștii*, *Nieguștii*,/ *Niegușii*, iar de aici se trage domnitorul *Petar Petrovici Niegos*,/ *cel mai mare poet*

Tabloul cu fotografii alb-negru

sârb al Muntenegrului. Autorul amintește că în Serbia de est există un sat românesc, Cobîșnița, unde trăiesc și familii de români numiți *Niegușici*, iar în Grecia, în Munții Pindului, se află un oraș aromân cu numele *Neaguște*. În fine, poemul *Lila și Lileana* fixează pe harta puternicelor comunități românești încă trei localități – *Iresnița*, *Rîcobara* și *Starceva* –, unde, în joaca lor, și copiii sârbi vorbesc românește.

Treptat intrăm în povestea (da, poemele lui Ratcu Golesin sunt niște povestiri) spusă de „fotografii”. Povesteașul e – conform legilor speciei – când participant, când doar martor (spectator) la viața de zi cu zi a unei colectivități aparte, cu a cărei existență se identifică. Întâmplări dintre cele mai comune, fotografii alb-negru, oameni cât se poate de simpli, o viață lipsită de eroism, deși însăși continuitatea acestei insule de românism în marea populației slave din fostele republici iugoslave este cel mai mare act de bravură al acestor oameni.

Nu se întâmplă lucruri ieșite din comun în universul liric al lui Ratcu Golesin; viața, făcută din lucruri mici, își urmează cursul monoton, repetitiv. *Joi pe la chindie*, prin *Lieșnița* trece carul cu var al *rîcobarenilor* spre piața de vineri de la *Oraș*, tot spre piață trece o

cohortă de localnici, pe care autorul îi numește într-o înșiruire de pomelnici (*Irimia cu Drăga lui*,/ *Luba lu Irimia cu Visalica lui*,/ *Miceiiă cu Stana lui și așa mai departe*, în total vreo 22 de perechi) (*Joi pe la chindie*).

Sătenii culeg fructe (*puțină mură*) din pădure, *baba Crșcena* leagă via, familia lui Rîtomir merge la săpat cartofi. *Ceda* și *Dicu*, vecinii lui *Ognean lu’ Trifu*, vânează iepuri, *Ciucea Milovan* și mama lui, *Tomaniia*, se duc la moară, *tata* și *dada* își duc copilul cu carul tras de vacile *Sfieta* și *Rusca* la *doctorul Dragoliub lancovici la Gulumbiaț*, căteaua *Difirinca* e lăsată acasă, legată, *să nu meargă cu noi, să nu se piardă*, timp în care acasă înfloresc *stînjinii* în grădină. La doctor se duce și *verișoara Rada*, pentru ea psihiatrul *Dușan Barnici* este *vrăjitor*, ba chiar unul *foarte bun*. Cei mici s-au familiarizat cu binefacerile medicinii; *Ielena*, fiica cea mare a lui Rîtomir, recunoaște farmacia unde *trăiește leacul meu*. Cu ceva ani în urmă, în lipsa doctorului, moașa *Nitalia lu’ Ceda* ajuta femeile să aducă pruncii pe lume, ba chiar era și un psiholog de nădejde pentru tânăra mamă.

Se mai practică însă și ritualuri străvechi – copilul mic, întârziat la vorbire, e pus în coșul morii, a cărui mișcare,

însoțită de *ciocitul morii*, îl sperie și îl face să strige și să vorbească mai tare (iar comentariul autorului e încărcat de autoironie: *N-am fost eu după aceea prea vorbăreț*,/ *cred că lu’ ciucea Milovan/ atunci i-a fost milă de mine/ și nu m-a ținut mai mult în coșul morii*). Nu doar copiii, ci și pomii sunt supuși unor practici remediale ancestrale. Mama *Stanița* știa de la tatăl ei, *Sava*, că în preajma Crăciunului trebuie să sperie mărul să rodească, iar obiceiul e transmis din generație în generație: *Tata a luat cu el o secure/ și ne-am dus în grădină*,/ *Mergînd el mi-a spus/ ce trebuie să spun/ ce trebuie să fac*. De Crăciun, sătenii taie porcul, din care *fac și cîrnați*, copiii așteaptă *către coada porcului* să capete vezica, să aibă cu ce să se joace, adulții îi necăjesc – *Bre Tinule, bre Tinule*,/ *oare nu ți-am spus eu ție/ să nu îngrași porci fără vezică!*? Vara, copiii și adolescenții păzesc oile, duc de mâncare oamenilor care lucrează *la holdă o traistă cu un mălai și o oală cu legume*. Când vine vremea mersului la școală, micul Rîtomir e înscris la dascălul *Jivan*, care *știe românește și – argument decisiv! – are un cățel frumos, alb, numit Pudlița*.

Femeile fac pomeni *la Rusalie* și la hramul satului, *Citarina*, mama lui *Milovan*, care a pierit tînăr copil în război, umplea masa cu tot ce trebuie dat de pomană: / *cu mâncare, apă și băutură, cu lumînări și flori, cu purcel fript pe frigare...* și-l blestema pe *Titu*, care a trimis în război copii tineri și ne-învățați – / *să nu mai aștepte Titu ziuă de mîine, / să-i rămînă numele pustii!* În timpurile mai noi, tinerii nu mai mor în război – totuși, moartea continuă să-și ia obolul. De pildă, *Draghii* și *Lilea* își înmormântează copilul, pe *unicul lor fiu Pegia*,/ *care a căzut de pe motocicletă*.

Nevestele sunt aprige, precum *Dușanca lu’ Milivuo*i gata să-și alunge bărbatul bănuț de infidelitate (*Rîtomică, mai bine să nu-mi spui –/ că imediat îl scot din casă*), cele mai tinere sunt îndrăznețe cu vorba (– *Îmi pare bine, nenea Ratomire, / că te mai uți la femeii!*), bătrânele sunt generoase, precum *Crșcena*, care îi cheamă pe copii *la cîreșe*. Bărbații au destine variate. Dascălul *Vuoia Simici* fusese alungat din sat de comuniști. Unii bunici, precum *Ilia*, bunicul patern al lui Rîtomir, ori *Cedomir*, bunicul colegei sale de liceu *Miriana*,



• Daniela Grapă



• Daniela Grapă – Zbor

au căzut de tineri pe front, la *Macicov camen*, în timpul Primului Război Mondial, așa că acum îmbătrânesc *încet alături de noi/ și alături de statul nostru –/ pentru care a[u] pierit!*. În schimb, *Velizâr* se duce să viziteze Uniunea Sovietică, după moartea lui Tito, de unde vine dezamăgit *că acolo nu era comunism,/ că acolo totul era minciună,/ ca și la noi în Iugoslavia*, drept care își pune *lațul la gît*. În timpul liber, bărbății stau la un pahar de vorbă și nu numai. *Pe la începutul secolului al douăzecilea*, străbunicul *Trifu lu' Marta lu' Marcu din Rîcobară* încerca *țuica nouă de astă vară și făcea schimb de noutăți cu Gută Curtan* în jurul mesei pe care nevasta acestuia așeza carnea friptă în tigaie și o mămăligă făcută din boabe de porumb măcinate *la rîșnița asta veche de mină a Curtanilor*. În anul 1953 noutatea era că *în Rusia a murit Stalin*, știre de necrezut, *căci noi credeam că Stalin/ n-o să moară niciodată*. Mai în zilele noastre, sătenii schimbă vești pe treptele prăvăliei *lu' Vlasta Coțcariu*, unde *unii beau bere sau țuică*, în vreme ce orașenii discută în timpul micului dejun *în sala de la etajul doi/ al clădirii Gerdap din Belgrad/ în pauza de dimineată: – Ce mi s-a întîmplat mie astăzi,/ am zis eu către cei prezenți –/ mergînd pe bulevard, am văzut/ numai femei tinere și frumoase*.

Tineri sau bătrâni, uneori merg în vizită la rude sau la prietenii, dar nici aceste escapade nu au nimic spectaculos. Mătușile *Daniței*, soția lui Rîtomir – *Iota și Mioica* din Belgrad – vin în vizită la tânăra familie, iar la plecare, *Iota* nu nîmerește ușa de ieșire și ajunge în cămară, *și noi toți ne-am prăpădit de rîs*. Când sunt oaspeți, la *Bacica*, în casa fratelui mai mare *Prvoslav*, înșurat cu *Iulica*, văd cu uimire că *lubenița*, tăiată în două și așezată în mijlocul mesei, e mâncată cu lingura. Nici chiar vizita poetului la prietenii din România, relatată atât de sec (*Prânz la București*), nu înregistrează întâmplări excepționale, totul curge în același

ritm monoton și repetitiv în care se derulează viața în universul liric al lui Goleșin: *Prin anii nouăzeci și ceva/ la București am fost la prînz/ la ziaristul Nicolae Plopeanu,/ la poetul Marin Sorescu,/ la profesoara Marilena Coșoveanu,/ la etnomuzicologul Emilia Comișel,/ la ziaristul Petru Tomici.../ Mai întîi am fost servit cu/ ciorbă ca la Găiești,/ ciorbă ca la Bulzești,/ supă de pui,/ supă de pui,/ supă ca în Banat.../ Apoi am fost servit cu/ carne și cîrnăciori la grătar,/ carne,/ carne,/ carne la grătar;/ bineînțeles, cu piine și salată.../ Erau și prăjituri, vin,/ țuică, bere, sucuri, cafea –// și voie bună*.

Departa de lumea carnavalescă, de bălciul existenței din *Lilieci* lui Marin Sorescu – poate tocmai din cauza statutului etnic al protagoniștilor, Ratco Goleșin nu sancționează sarcastic viciile, năravurile conașionalilor. Fotografiază și atât, de pildă pe *Muoșu' Stiepîn*, care coboară cam din oră-n oră în pivniță, de unde se întoarce ținându-se *cu o mină de perete*, apoi *cu amîndouă mîinile*. Sau pe *nenea Ivan*, care, fiindcă nimeni nu vrea să-i treiere grăul cu combina, găsește o soluție demnă de Păcală al nostru pentru a obține totuși făină din recolta neculeasă: *voi secera grăul,/ îl voi face snopi,/ din snopi voi face claie,/ din claie voi da snopi găinilor/ să mînințe grăul,/ găinile îmi vor da ouă,/ ouăle le voi vinde la piață –/ și voi avea bani să cumpăr făină*. (*Ivan lu' Stieva lu' Zdravcu*).

Dorința de a demonstra, asemenea lui Marin Sorescu (după cum se exprima acesta, prin 1978, într-un interviu acordat lui Dinu Flămând), că *poezia se face și din amănunte nesemnificative sau nepoetice* se vede că l-a animat și pe Ratcu Goleșin. Doar că el o numește *poetică a cotidianului*, iar rezultatul nu este un spumos spectacol, ci un tulburător tablou cu fotografii de atârnat în camera „bună” a memoriei.

atelier de lectură experimentală

Daniel-Ștefan POCOVCU



Insula culturii

Să fii insular pe continentul ăsta global e treabă grea, cere dichis. Dar parcă nu exotismul ispitește major, cât insularitatea în sine, vibrând struna umanului cum mirajul lămpii amețește fluturile. O izolare, mărginirea domeniului de căutare, cercetare, recunoaștere. Pe un petic de pământ conjurat să reziste apei, unde pare mai aproape șansa adăpostului în întreg. Cumpătarea limitei față de fluiditatea viețuitoare a mării. Poate insula e avatarul nostalgic al aceluia paradis rătăcit, aproape uitat, apoi interzis. Grădina dintre cele patru ape.

E drept că asemenea (h)artă a izolării ascunde și un fin, ușor, vag complex autist. Aproape uzual vremii noastre. Decalajul, dezechilibrul, ruptura arată cum banul se joacă de-a fructul venit a ne adăposti, îndepărta și ascunde unii de alții. Într-o iluzie scumpă și greu de plătit. La cincizeci de metri de centrul oricărei metropole, promiscuitatea insalubră probează că prosperitate, progres se impun propagandei doar virtual, în bula ce tot a ficțiune aduce. Asemenea cu mai mult visata normalitate.

Să trăiești o viață în insula ta pare treabă prea grea firilor jucăușe și mobile, captivate de călătorii, din epoca noastră. Ce industrializează frenetic un turism alergător, nădușit și visând afișul perfect de satisfacție. *Et in Arcadia ego...* Dar unde n-am fost?! Am bifat jumate de lume și pot povesti tot ce am furat cu vederea periferică din fuga sălbatică a golului interior!

Kant, din îndestulătoarea lui insulă Königsberg (nu neapărat exclava rusească de azi) sau, mai bine, Prusia Orientală, aducea a exemplu ori chiar model. El oglindea launtrica strălucire a conștiinței morale în transparența boreală a cerului înstelat, oceanul suprem. Viața filosofului, prea simplă și monotona pentru gustul contemporan, rezistă a sintetiza vocația culturii. Insulă a viețuirii intelectuale mai înainte de orice. Căreia numai răscrucea paradoxală a duhului i-ar propune mai mult. Și mai greu.

Orașul prusac era port important, cosmopolit, Veneție mai puțin celebră. Râul Pregel crease între maluri două insule: Kneihopf și Lomse. Legate prin șapte poduri. Țesătura unui spațiu al trecerii și traversării. Amintind Insula Cetății Paris. Distanța ușoară a acostării la mal. Ori minimul interval al corabiei ancorate în slujba cuvântării creștine.

Filosoful ducea o viață cumpătată, austeră, nu sterilă. Poate rutinieră, însă animată de sens. Cu semenii aproape. Oprîți doar de la discuțiile despre opera maestrului. Scrupul ce-și păstrează tâlcul adânc până azi.

Problema parcurgerii celor șapte poduri din Königsberg pe un traseu liniar l-a provocat pe Leonhard Euler să inaugureze teoria grafurilor și topologia. Pe când Kant avea numai doispre-

zece ani. Oferindu-i argumentul matematic (neutilizat din câte știu) pentru convingerea lui de mai târziu, că rațiunea se aliază cu experiența în cunoaștere.

Altcumva se vede cultura prin dioptriile lui Umberto Eco, atent la insula de neregăsit... Fascinantă pentru dornicul amarnic a reveni, protectoare pentru cel dispus să n-o părăsească. Subtilă acceptare a unui naufragiu încifrând simbolic, traumatic și fantast, un eșec. Exotic, îndepărtat, singuratic și dispus a face ordine, liniște și lumină în propria ființă. Acolo unde se trăiește adânc, autentic, adevărat, cum ar recunoaște ingenuu orice jurnal solidar cu Robinson Crusoe.

A trăi cât de cât în cultură trimite obligatoriu la atmosfera de insulă? Răspunsul nu poate conține decât un adevăr strict, pur personal. De mult timp testez impactul său asupra lumii reale, a omului simplu, obișnuit, fără umbră de ambiție intelectuală. Cel pentru care cultură reprezintă fie și numai felul în care știe el să bată un cui. Un ocean tot mai vast se cascadează între lumile astea două. O distanță oceanică, zbuciumată, furtunoasă, ades ostilă. Un dispreț al omului concret ce știe să facă *ceva*. Cel mai important și de preferință *bani*. Înversunat de orbecăiala nefericită a școlii de azi. Și a intelectualului gata a se vinde pentru câteva parale.

Izolarea culturii vine parcă și dinspre biserică neamului. Prea puțin a rămas din tradiția mănăstirii Antim și a Rugului Aprins. Are ortodoxia occidentală un limbaj mai adecvat, viu și prezent, pentru cei ce îndrăznesc a-și formula credința în idiomul zilei. Iar discursul hărții genomului uman rezonază mai convingător decât o bună parte a vocilor amvonului ortodox autohton.

Și de aceea asistăm la nemaipomenita obrăznicie a unui marxism grosier reșapat spre a ne jigni în față, de la obraz, toată pleiada magnifică a intelectualilor și neintelectualilor care au înfruntat comunismul cu nonrezistența ortodoxă. Din păcate, experiența unui soi de mărunță nomenclatură mediocră, aciuată pe lângă bisericile noastre strămoșești, face apropierea dificilă. Odată cu egalitarismul vulgar (cam electoral?!), cu frustrările alinate de soarta cămillei (deși poate era o frânghie?!) ce n-ar izbândi a trece prin urechile acului (deși parcă era vorba de o poartă?!).

Oare distanța bisericii față de intelectuali nu vine dintr-o masivă nevoie cam „milităroasă” de ascultare, simplistă obediență? La clerul minor, explicabilă prin complexe de inferioritate, destul de corecte. În timp ce în conștiința colectivă ar trebui să răsune un refren izbitor: *caut preot mai darnic cu lecția smereniei!* Fiindcă, sinceri fiind, avem nevoia ei fundamentală! Iar la intelectual e mai greu de găsit. Am aflat-o – e drept, cam indecisă – la mentorii mei.

Cimitirul, poveste fără de sfârșit

Mihai CEUCĂ

Cu Bacovia, printre morminte

Cimitirul Central al municipiului Bacău este o construcție relativ tânără, dacă o raportăm la cei peste șase sute de ani de existență atestată documentar a localității. Anul 1875 este anul oficial al deschiderii cimitirului. Până atunci, băcăuanii își găseau odihna veșnică în unul dintre cimitirele aflate în preajma bisericilor. Erau funcționale cimitirele administrate de parohiile bisericilor ortodoxe „Sfântul Nicolae” (încă din secolul al XIV-lea), „Precista” (din secolul al XVI-lea), la „Sfântul Ioan Botezătorul” sau la „Sfântii Împărați Constantin și Elena”. Pe lângă acestea, funcționau un cimitir al comunității catolice, unul al comunității armenesti și unul al comunității evreilor. Administrarea cimitirelor cădea în sarcina parohiilor, repartizarea locurilor era gratuită și se realiza după obiceiul pământului, respectiv: în partea de răsărit a bisericii, în spatele altarului, se înhumau personalitățile ecleziastice, în partea stângă, spre nord, primul rând era rezervat copiilor, iar zona din partea dreaptă, către sud, era rezervată personalităților civile ale comunității. Cetățenii „de rând” erau înhumați în cercuri radiale, având în centru biserica.

La începutul secolului al XIX-lea, sub influența noii modalități de gestiune a cimitirelor pe baza regulilor de igienă, lansată în Franța, au apărut și în Moldova intenții de secularizare. Regulamentul Organic al Moldovei din anul 1832 prevedea, în capitolul III, art. 67, înființarea unor cimitire comunale în comunitățile mari, dar punerea în aplicare a întârziat, neputând fi asigurate terenurile necesare. Regulamentul sporea autoritatea statului asupra Bisericii Ortodoxe și reducea semnificativ rolul clerului în problemele civile, toate acestea fiind dovezi ale secularizării tot mai mari a societății. În anul 1864, prin Decretul nr. 339, promulgat de domnitorul Alexandru Ioan Cuza, s-a aprobat „Legea înmormântărilor”, care impunea ca, în termen de un an și jumătate, orașele să înființeze cimitire amplasate pe terenuri cedate gratuit de guvern, la o distanță de măcar 200 de metri de granița localității. După îndelungi negocieri, Primăria Bacău a primit un teren aparținând moșiei Letea. Primăria comunei urbane Bacău a demarat, în anul 1875, și lucrările de construire a unei capele în centrul cimitirului. După zece ani, la data de 14 octombrie 1885, capela „Sfânta Treime” a fost tâmosită. După câțiva ani de funcționare provizorie, activitatea din cimitir a fost supusă prevederilor unui „Regulament pentru înmormântări în urbea Bacău”, care cuprindea VII capitole și 67 de articole. Aprobata definitiv la data de 24 septembrie 1881, regulamentul consfințea în primul articol că „toate înmormântările în

Simbol cultural al urbei, George Vasiliu-Bacovia a trăit o mare parte a vieții la Bacău. Biografia și creația sa literară au devenit, de-a lungul timpului, subiecte tratate cu abnegație de biografi și critici literari consacrați. Spiritul lui Bacovia este încă viu în locurile marcate de prezența sa băcăuană, consemnată în opere

urbea Bacău se vor face numai în cimitirul comunei, situat la sudul orașului, în câmpul din partea stângă a calei naționale Roman-Focșani, unde s-a construit biserica *Sfânta Treime*. Nu mai sunt permise înmormântările la nicio biserică din oraș și nici la o localitate privată”. Prevederile regulamentului consacrau desacralizarea mormintelor și transformarea cimitirului într-o sursă de venituri pentru primărie.

Pentru evitarea supraaglomerării, cimitirul a fost extins în anii 1931 și apoi în 1940, ajungând la suprafața de aproape 6 hectare. Extinderea din anul 1931 a prilejuit și sistematizarea și organizarea spațiului, cu alinierea mormintelor, renunțându-se la cutumele anterioare. Reînhumările deveniseră soluția de evitare a crizei de spațiu pe lângă reconsecrările tot mai numeroase. În anul 1961, statul popular al orașului a sistat orice lucrare definitivă în cimitir, urmând a fi construite vile cu două etaje. Deși proiectul de sistematizare nu a primit aprobarea de la „centru”, cimitirul a rămas închis, iar mormintele și monumentele funerare s-au degradat. În perioada de tranziție sociopolitică începută în anul 1990, a fost reactivată sursa de venit pentru administrația locală. Evenimentele consemnate au avut ca efect cert dispariția fizică a numeroase morminte și monumente funerare, care ar fi putut constitui un veritabil patrimoniu cultural local.

Casele de veci ale familiei Vasiliu

Considerat a fi oglindă a comunității, cimitirul păstrează, precum o arhivă de documente cioplite în piatră, amintirea cetățenilor mutați la cele veșnice, dar și dovedea poziției lor sociale și a relațiilor interumane. Găsim în Cimitirul Central din oraș, printre cele



literare, dar două sunt cele care păstrează amprentele materiale ale existenței sale: casa-muzeu și cimitirul comunal, în care mormintele familiei Vasiliu marchează capătul fiecărui drum al vieților celor care i-au oferit poetului cadrul familial de creștere și educație.



câteva mii de morminte existente acum, și câteva morminte care păstrează urmele membrilor familiei Vasiliu, dovezi postume ale amintirilor consemnate în numeroase lucrări biografice dedicate familiei poetului George Bacovia. Poposind cu pietate la fiecare dintre mormintele părinților, fraților și surorilor lui Iorgu Vasiliu, avem șansa de a rememora evenimentele de viață relatate în mărturisiri și de a reconstitui țesătura relațiilor familiale, cu tensiuni inevitabile, despre care mormintele aparent tăcute vorbesc peste timp.

Dimitrie, capul familiei Vasiliu, originar din satul Bogdănești, unde a terminat primele patru clase de școală, a început să muncească de copil, de la 12-13 ani, ca băiat de prăvălie la negustorul de coloniale Gh. Paloșanu din Bacău. La maturitate și-a deschis propria afacere, în același domeniu, devenind unul dintre cunoscuții negustori ai târgului, admis deseori pe lista de alegători ai membrilor consiliului comunal al orașului. Fără a fi impresionantă, averea adunată i-a fost suficientă pentru a-și întreține familia numeroasă.

Ilustru cercetător al vieții familiei Vasiliu, profesorul Constantin Călin concluziona că „bilanțul economic al vieții tatălui lui George Bacovia a fost, neîndoindnic, pozitiv. Fire răzbătătoare, agonisise terenuri, construisese case, achiziționase obiecte, pe scurt contribuise ca toți burghezii din epocă la creșterea produsului național brut. Bilanțul moral, dacă și l-a făcut vreodată, nu se ridică, în schimb, la înălțimea celui dintâi” (*Dosarul Bacovia*, vol. I, Ed. „Agora”, Bacău, 1999). Dimitrie a închis conturile vieții și s-a mutat la cele veșnice în ziua de 14 iulie a anului 1924. Somnul veșnic al lui Dimitrie a început într-un mormânt [1] din cimitirul comunal situat departe de Biserica „Sfânta Treime”, dar

foarte aproape de gardul nordic, loc de veci de categoria a II-a, cumpărat la cererea primei sale fiice, Maria Vasiliu-Tufescu. Soțul acesteia, Ștefan Tufescu, murise în urmă cu cinci ani și probabil că experiența din relația cu administrația cimitirului a fost determinantă în preluarea sarcinii de organizare a funeraliilor tatălui. Poziția marginală a mormântului ne arată că Dimitrie nu era considerat o notabilitate. Își lichidase de mult afacerile și se retrăsese din viața publică. Era un mormânt simplu, pe rândul 22, poziția 5, cu o cruce de beton, care proiecta în anonim prezenta în viața civică locală a lui Dimitrie. O cruce similară era montată și la mormântul de alături, al răposatului Neculai Cristia (1899-1944), fost vecin din cartierul în care a copilărit George Bacovia. Amintirile depănate de Gabriel Bacovia cu prietenii lui băcăuani făceau referire și la ultima vizită a tatălui său în Bacău, cândva prin anul 1947. Atunci, poetul consacrat și reabilitat social a aprins lumânări la mormintele vecine ale tatălui său și prietenului Nicu Cristia.

La câțiva zeci de metri distanță, pe rândul 19, poziția 7, se află mormântul [3] în care



așteaptă învierea Zoe Vasiliu-Langa, soția lui Dimitrie și mama poetului Bacovia. Descendentă dintr-o familie româșcană, Zoe s-a confruntat cu dificultățile vieții din adolescență, iar căsătoria (la numai 15 ani) cu Dimitrie (care avea 31 de ani), „ca atâtea alte uniuni matrimoniale din acea vreme, își avea originea într-un aranjament, iar continuarea ei, în pofida unor neînțelegeri ceva mai adânci, se datora respectului mutual pentru o convenție acceptată” (Constantin Călin, *op. cit.*). Soții Vasiliu au locuit, mult timp, la adrese diferite și fiecare avea preocupările sale: Dimitrie, comerț, Zoe, organizarea vieții casnice. Relația lor turbulentă a avut consecințe asupra educației copiilor și asupra afecțiunii acestora față de părinți. Mamă a cinci fete și trei băieți, Zoe Vasiliu și-a dedicat întreaga viață creșterii acestora și și-a atras atașamentul lor în mai mare măsură decât tatăl, care era considerat rece și demodat. Tensiunile și ruptura soților Vasiliu s-au transpus și în casele de veci de sub țărâna cimitirului. În ziua de 18 februarie 1931, după 73 de ani de viață complicată, firul vieții lui Zoe s-a rupt. Familia Vasiliu se afla într-o perioadă complicată: Aneta, una dintre cele două institutoare din familie, abia se mutase la cele veșnice, cu șapte luni în urmă, George revenise în Bacău, în noiembrie 1930, și nu avea serviciu, iar soția sa, Agatha Grigorescu, era însărcinată și avea să-l nască pe Gabriel, la 8 noiembrie. Probabil că gravitatea situației era chiar mai mare decât poate fi bănuțată, dacă se analizează profund motivul pentru care cererea de înhumare (DJAN, f2275, d52/1931) a fost depusă la primărie de către Emil Groapă (fiul Anetei Vasiliu), tânăr absolvent de Drept, aflat la Bacău pentru a satisface serviciul militar. A fost preferată concesionarea unui nou loc de mormânt [3], deși firesc ar fi fost să fie folosit mormântul soțului Dimitrie, accesibil după șapte ani de la decesul proprietarului. Trei cruci simple marcau simbolic distanța sufletească transmisă și după moarte. În anul 1945 a plecat la cele veșnice, după o lungă suferință, Virginia Vasiliu, fata care a pășit cu greu prin școală și prin viață, dar care, ajungând maistră croitoreasă, a fost (împreună cu Elena) un sprijin moral și material al mamei. Era firesc să-și păstreze apropierea și în lumea celor adormiți, ocupând mormântul împreună cu Zoe. Sub același acoperământ de țărână se odihnește, din anul 1965, Elena Vasiliu-Ionescu, sora mai mică a lui George Bacovia, prima care-i asculta și comenta poeziile în anii de liceu. În anul 1960, în casa de veci [1] a tatălui său Dimitrie, s-a mutat



fiica Ecaterina (Catinca) Vasiliu, ajunsă la venerabila vârstă de optzeci de ani. Considerată de familie „fata tatii”, Catinca era „o făptură plină de duioșie, devotament și de compasiune pentru orice durere omenească, preluând de la mama sa calitățile nobile de bunătate și puritate sufletească” (Maximilian Vasiliu, *Amintiri despre poetul Bacovia*, Bacău, Ed. „Babel”, 2017).

Pacea de sub țărână

După mulți ani petrecuți la București, Gabriel Bacovia, fiul poetului, a revenit în orașul natal, Bacău, în anul 1993. Proaspăt pensionat, deși se lupta cu neajunsurile vieții, a încercat să adune rudele și prietenii în jurul ideii de salvare a mormintelor membrilor familiei sale. A răspuns cu abnegație familia prof. Nițescu Șerban și Viorica. Bunica lui Șerban era Maria Vasiliu-Tufescu, sora lui George Bacovia și mătușa lui Gabriel. Fusese institutoare și, pentru câțiva ani, consilier orașenesc. Se odihnea pentru vecie, din anul 1949, în cavoul soțului ei, Ștefan Tufescu, fost prefect de Tulcea, Covasna și Bacău, alături de alte câteva rude. Aflat în sectorul „A” al cimitirului, la poziția a 16-a, de pe rândul al 23-lea, cavoul dispunea de câteva locuri libere care ar fi putut permite o simbolică „reunificare” a familiei. Din nefericire, Gabriel Bacovia nu a putut trăi bucuria visului împlinit, deoarece, la 24 ianuarie 1999, a plecat să-l întâlnească pe tatăl său și a ocupat unul dintre locurile disponibile din cavoul familiei Tufescu-Nițescu. Abia în anul 2008, familia Nițescu a reușit să reînsumeze alături de Maria, pe Catinca și pe Dimitrie Vasiliu, adunând împreună, în pacea mormântului, bunicul, mătușile și nepotul. Vechiul mormânt [1] a fost preluat pentru administrare de familia Galavan Dumitru și Viorica, rude ale familiei. Cavoul [4] al adormiților Dimitrie, Maria, Catinca și Gabriel, împreună cu mormântul [3] ocupat de Zoe, Virginia și Elena și cu mormântul [2] al Anetei sunt locuri de

luminare și mângâiere care cheamă băcăuanii la stabilirea comuniunii mai adânci cu membrii familiei lui Bacovia, mutați la cele veșnice. Pacea de sub țărână dintre părinții, frații și surorile din familia Vasiliu, înmormântați în Cimitirul Central din Bacău, a urmat unor lungi perioade de frământări și de nemulțumiri frecvent mărturisite de eroii disputelor. Multe dintre poveștile de familie au fost culese, prelucrate și apoi redactate concetățenilor de răposatul avocat și veteran de război Maximilian Vasiliu, fiul Elenei Vasiliu, cel care își doarme somnul de veci în mormântul „s A, r 53, p 38”. [5]. Cartea sa *Amintiri despre poetul Bacovia* (Bacău, Ed. „Babel”, 2017) a devenit o mică istorie a familiei poetului Bacovia.

Cimitirele și spiritului locului

Găsim în mărturiile celor apropiați relatări despre reacțiile provocate de evenimentele tragice din familia Vasiliu sau din anturajul lui Bacovia. Cimitirul ocupă un loc central în imaginarul poetic bacovian. Numeroase texte trimit la ideea de cimitir sau de moarte, așa cum au demonstrat criticii literari. Sub voalul ficțiunii, îl întâlnim pe Bacovia în cimitirul comunal în ipostaza unui personaj, așa cum apare el în romanul *Iorgu*: „O porni și el alene spre ieșire, apucând pe o alee pe unde pașii îl purtaseră și altădată. Erau acolo cavouri clădite cu bun gust... Judecând după cum arătau lăcașurile de veci, era limpede că unii răposați o duceau bine și aici... Cu gândul la osemintele ce se odihneau dedesubt, se întrebă la ce bun toate astea când nimic nu rămâne? Doar ca să-ți vezi numele încrustat frumos, spre mirarea și admirația celorlalți?” (Adrian Jicu, „Iorgu”, București, Ed. „Humanitas”, 2022)

Din păcate, George Bacovia nu se odihnește într-un cimitir din orașul natal. Dar spiritul său este prezent aici, prin mormintele membrilor familiei sale, găzduite de Cimitirul Central din Bacău. Locuri sacre, acestea ar putea deveni obiective de pelerinaj pentru cei care au înțeles și apreciat viața poetului sau pentru cei care vor să înțeleagă, nuanțat, istoria încălțată a unei familii și a unei localități de provincie, care a dat literaturii române un mare poet. Fiindcă cimitirele nu sunt doar spații pentru înhumarea celor plecați dintre noi, ci, în egală măsură, „depozite” de memorie, care păstrează urme ale spiritualității locului, asigurându-i identitatea. Iar felul cum știm să le îngrijim spune foarte multe despre cum ne raportăm la trecut și la valorile cu care ar trebui să ne mândrim, fiindcă ele ne asigură, simbolic, viitorul.

Gheorghe IORGA

Literatura și sociologia economică (I)

În 2007, la Gallimard, în colecția „Bibliothèque des sciences humaines”, sub semnătura lui Lucien Karpik, a apărut o carte cu titlu incitant-enigmatic: „L'économie des singularités”. Sociologul francez, ajuns la venerabila vârstă de 89 de ani, profesor la École Nationale Supérieure des Mines din Paris, unde a înființat, în 1967, „Le Centre de sociologie de l'innovation” (promotor al teoriei actorului-rețea), s-a afirmat în sociologia științelor și a artelor cu un plus de contribuții la cunoașterea sociologiei politice și a sociologiei economice. Într-un studiu publicat în



• Lucien Karpik

„Revue française de sociologie” (1989), a inventat sintagma „economia calității”, des citată în lucrări de specialitate.

„L'économie des singularités.” *De quoi s'agit-il?* Pluralul „singularités”, cu totul inedit prin... singularitatea sa, are, pe de o parte, darul de a stâmi curiozitatea cititorului și, pe de alta, paradoxal, cusurul de a nu-l înțelege și, odată cu el, nici titlul volumului (două cuvinte care aparent se exclud). Poate tocmai de aceea (!), „L'économie des singularités” a trecut relativ neobservată în sociologia artei și în sociologia literaturii. Pierre-Michel Menger, în „Le Travail créateur: s'accomplir dans l'incertain” (2009), deși se ocupă de probleme teoretice similare, mai ales de incertitudinile de pe piața artei, nici nu o menționează. Însă e amplu discutată în lumea sociologilor și a economiștilor (de exemplu, articolul lui Jean Gadrey, „Le bon, le beau et le grand: entre culture et marche, les singularités”, cel al lui Jérôme Gautié, „Peut-on faire l'économie des singularités?”, și răspunsul lui Lucien Karpik, în „Revue française de sociologie”, din 2008).

În orice situație ne-am afla, avem de a face cu o contribuție interesantă la înnoirea gândirii sociologice despre literatură, la o salutară schimbare de perspectivă. Sociologia literaturii – și mai ales lucrările inspirate de teoria câmpului literar a lui Pierre Bourdieu – s-a consacrat generos problemei producției literare; estetica (teoria) receptării și a lecturii, promovată de Hans Robert Jauss și de Școala de la Konstanz, a avut în centrul ei orizontul de așteptare înscris în text, în timp ce psihosociologia lecturii a explorat uzanțele sociale ale lecturii, fără să abordeze frontal mecanismele alegerii cărților de citit. În toate cazurile, ceea ce ține de consumul literaturii fie a fost neglijat, fie a fost tratat aleatoriu și superficial. Un întreg domeniu de interes a fost lăsat de sociologi la mâna economiștilor care, la rândul lor, au elaborat statistici privind consumul, au identificat piețe emergente ori în scădere pornind de la criterii cantitative importante, fără a lua în considerare decât rareori specificul produselor culturale și comportamentul consumatorilor de cultură. Între cercetările unora și altora, intersecțiile sunt rare, iar demersurile transversale, aproape inexistente. Din aceste motive, cartea lui Lucien Karpik, rezultat al mai multor decenii de cercetare, umple o lacună imensă, intră în bibliografia obligatorie pe care trebuie s-o parcurgă orice comentator profesionist al artei și literaturii. Dincolo de captivanta ei construcție teore-

tică, lucrarea conține numeroase interludii și discuții speculative, controversate și dispute semnificative, de care nu ne ocupăm aici. Nu lipsesc nici referințe la numeroase lucrări despre domenii diverse ca antropologia, sociologia, economia, istoria vinului, etica medicală etc.

Cum să gândești piața și cultura, cultura de masă și cultura de elită, dimensiunea economică și axiologică a mecanismelor de mediere culturală, când teoriile economice numite neoclasică au aplicat produselor culturale niște noțiuni ce nu li se potrivesc (în mod esențial, teoriile actorului

rațional orientat exclusiv pe căutarea maximizării profitului sau a utilității și echilibrului între ofertă și cerere prin variația prețurilor și concurență), iar teoriile de inspirație marxistă au insistat mai cu seamă asupra pericolelor care pândesc aceste produse în economia de piață, devenite pur și simplu mărfuri?

Lucien Karpik propune un cadru de analiză capabil să îndeplinească această sarcină colosală: studiul pieței *singularităților*, adică al unei piețe ce înglobează schimburile dirijate de căutarea a ceea ce este „bun”, chiar superior. Prin *singularități*, trebuie să înțelegem așadar serviciile personalizate (psihanalist, avocat) și, totodată, produsele singulare (produsele de lux, celebrele vinuri și, desigur, operele de artă), ce intră pe această piață, dar pe care piața nu le subîncadrează. *Singularitățile* scapă legii generale a ofertei și a cererii, așa cum o concepe teoria economică neoclasică, pentru că ele adună o serie de caracteristici care le disting atât de bunurile „omogene” (a căror singură trăsătură diferențială este prețul), cât și de bunurile „diferențiate” (ce prezintă o diferență notabilă de la un vânzător la altul). Admițând principiul alegerii raționale (ori rezonabile) a consumatorului, Lucien Karpik prezintă caracteristicile principale ale bunurilor singulare. (Este, s-o spunem de la început, una dintre puținele slăbiciuni ale cărții că nu acordă aproape nicio atenție determinărilor sociale, cu siguranță complexe, pe care le suportă *homo singularis* în gusturile și alegerile sale. Pierre Bourdieu făcuse din această chestiune centrul volumului său „La distinction”, apărut în 1979, la Éditions de Minuit, în colecția „Le sens commun”. În „L'économie des singularités”, e abia amintit. Pe de o parte, acestea sunt incomensurabile și multidimensionale, fiindcă nu există ierarhie obiectivă pentru a le clasifica și fiindcă, prețul nefiind suficient pentru a le departaja, sunt mai degrabă marcate de o pluralitate de însușiri (nu s-ar putea afirma că un Kandinsky este „obiectiv” mai bun decât un Cézanne, nici că un roman al lui Balzac e superior unui „chanson de geste”). Pe de altă parte, ele se plasează pe o piață fondată pe incertitudine și opacitate (de exemplu, clientul nu poate să știe *aprioric* care este interpretarea „bună” a unei compoziții de muzică clasică). Aceste caracteristici fundamentale – incomensurabilitatea, multidimensionalitatea, incertitudinea – fac necesară intervenția intermediarilor pentru a dirija decizia cumpărătorului.

Ca de obicei, după scurgerea a doi ani, Cassian Maria Spiridon și-a adunat și pentru perioada 2020-2021, în volumul *Gloria și demnitatea inutilului* (București, Tracus Arte, 2022), editorialele apărute în revista pe care o conduce, „Convorbiri literare”. Este vorba despre editoriale în cuprinsul cărora, desfășurat în câteva numere de revistă, autorul nu își propune să întreprindă comentarii critice în sensul obișnuit al termenului, dar nici eseistică în accepția curentă. De fapt, editorialistul ieșean nu face decât să respecte profilul unor astfel de texte, prin intermediul cărora el își exprimă cu predilecție opinii sau atitudini cât se poate de coerente, într-un anumit spațiu revuistic dat, cu privire la o temă de actualitate. Este vorba despre aducerea în prim-plan a unor evenimente marcante, preponderent literare („Convorbiri literare, un sfert de secol din actuala serie”, „Douăzeci și cinci de întâlniri convorbiriste”, „Serbarea de la Putna – 150 de ani”), a unor aniversări și comemorări ale personalităților marcante („Un precursor maiorescian, Alecu Russo”) și mai ales a unor cărți recent apărute în traducere românească, de analiza cărora mă voi ocupa în continuare.

Desigur că, în privința *gloriei și demnității inutilului*, care dă titlul culegerii de față, erou emblematic rămâne până astăzi, pe bună dreptate, mitizatul Don Quijote al lui Cervantes. Cititorii împătimit de romane cavaleresti, nutrit cu morala și cu modelul nobil degajate din asemenea cărți, Cavalerul Tristei Figuri acuză prin acțiunile sale de bravură realitățile corupte și viciile vremurilor sale. În acest spirit, Cassian Maria Spiridon analizează, în editorialul „Gloria și demnitatea inutilului”, cartea



perna cu ace

Vasile SPIRIDON

O nouă bienală

Utilitatea inutilului, apărută în 2013 în Italia, sub semnătura lui Nuccio Ordine și tradusă în românește de Vlad Russo pentru Editura Spandugino, în 2020. Credința universitarului calabrez este că utilul ar trebui să-l reprezinte tot ceea ce ne ajută să devenim mai buni într-o lume dirijată, copleșită de imperativul legii pieții și a profitului, indiferent de consecințele imediate sau pe termen mediu ori lung avute asupra omenirii. O soluție de salvare ar constitui-o prioritatea scopului în fața mijloacelor și a binelui în fața utilului (așa cum este el înțeles într-o lume supusă pragmatismului). Or, aceasta nu este posibil în situația în care programele școlare, disciplinele universitare și instituțiile guvernamentale și-au impus drept scop marginalizarea îndeosebi a disciplinelor umaniste. Literatura, prin gratuitate, dezinteres și *nobilă inutilitate* (cum ar spune Madame de Staël) ar putea constitui un antidot împotriva agresivității utilului, care a ajuns să vicleze sentimentele intime și relațiile sociale (îndeosebi dorința de a domina și de a poseda semenul).

În editorialul „Omul în era conformismului”, Cassian Maria Spiridon analizează cartea lui Günther Anderson *Obsolescența omului. Despre distrugerea vieții în epoca celei de-a treia revoluții*

(ediție germană din 2016, tradusă pentru Editura Tact de Lorin Ghiman). Miza volumului o constituie avertizarea asupra neconținutei erodării a sensului, a esenței umanității, care suferă de o acută înstrăinare. Pe o altă buclă a istoriei, s-a răsturnat cu totul afirmația marxistă potrivit căreia proletariatul, prin revolta lui, nu ar avea de pierdut decât lanțurile. În zilele noastre, este vorba despre o nouă înstrăinare în întreprinderile complet automatizate, unde efortul fizic este redus la minimum, iar consecința rezidă într-o degenerare exponențială, deoarece muncitorii au ajuns să fie la dispoziția aparatului. Aceeași sclavie este sesizată și față de televiziune, radio, calculator, telefon mobil și rețea de internet. Consecințele sunt astfel văzute: „Afară fiind, în spațiul public, apelăm la aparate să aflăm ce-i afară. Avem parte de o permanentă *schizopatie*. Adică, o *existență spațială dublă*. Suntem aici, în casă, sau nu importă unde, dar și unde ne transportă emisiunea radio sau tv, sau ce alte aparate ne deservesc, servindu-le, în caz contrar, devenim neliniștiți, îngrijorați că am putea pierde acest al doilea spațiu. Are loc *deprivatizarea sferei private*, în aceeași măsură în care *sfera publică* s-a metamorfozat într-o

prelungire a formei private. Ne aflăm «mereu altundeva și niciodată acasă. [...] Ceea ce înseamnă pierderea sentimentului lumii exterioare, respectiv elefantiazisul sferei sale private» (s.a.)” (p. 60).

Din comentarea, în editorialul „Nazismul cel rău și comunismul cel bun”, a cărții *Negaționismul de stânga* (București, Editura Humanitas, 2019, trad. rom. Georgeta-Anca Ionescu), a lui Thierry Wolton, se degajă lipsita de discernământ cu care marxismul, neomarxismul și stângismul, aflate sub emblema progresismului, refuză orice realitate istorică și orice fel de argument care să ilumineze flagelul adus de ideologia bolșevic-maoistă. Cauza rezidă în diferența de percepție avută asupra ambelor negaționisme: cel de dreapta este condamnat în unanimitate, în numele adevărului, al istoriei și al moralei, pe când cel de stânga este, în cel mai bun caz, ignorat, dacă nu chiar aprobat, în ciuda tuturor evidențelor, în pofida realității istorice și a încălcării oricărei moralități. În timp ce negativismul de dreapta este pretutindeni sancționat cu promptitudine, cel de stânga este tolerat, cultivat cu consecvență.

În acest spirit al memoriei selective și interesate strict ideologic, este revelator un citat pe

care Cassian Maria Spiridon îl dă din cartea lui Thierry Wolton: „Argumentul tipic potrivit căruia comunismul s-ar afla de partea bună a istoriei pentru că a contribuit la lupta antifascistă nu e deloc mai acceptabil decât acela care ar spune că nazismul a fost un lucru bun pentru că a contribuit la lupta împotriva stalinismului. Staliștii antifasciști n-au fost mai democrați decât fasciștii antistaliștii. La fel, tendința de a denunța fie și cea mai mică aluzie la crimele comuniste drept o justificare a crimelor nazismului vădește impostură intelectuală. Victimele Shoahului merită o soartă mai bună decât să fie confiscate de negaționistii crimelor comunistului” (p. 232). Prin urmare, pentru negaționistii de stânga doar nazismul este și rămâne cel mai de condamnat, în schimb, oricare ar fi fost atrocitățile comise de bolșevici, comunismul este absolvit de orice culpă.

Crimele naziste au fost comise în numele criteriului de rasă (genocidul), în timp ce crimele comuniste au fost comise pe criterii de clasă (clasicul sau politicidul). Thierry Wolton merge mai departe și asociază comunismul cu islamismul prin caracterul lor pus sub semnul universalismului, iar editorialistul de la „Convorbiri literare” citează semnificativ: „Dacă refuzăm să admitem caracterul criminal al acestei ideologii și să recunoaștem dramele pe care le-a provocat, cu ce drept moral îi putem noi califica pe islamisti ca «barbari»? Faptul că uităm de propria noastră sălbăticie, contestându-i ravagiile, slăbește autoritatea morală pe care ne-o atribuim.

Comunismul nu răspunde oare aceleiași aspirații ca islamismul, apărut din pretenția câtorva ideologi de a domina lumea și de a-i modela pe oameni după calapodul lor, așa cum își propun să facă «nebulii lui Allah»?” (p. 225). Așadar, în ceea ce ține de credință și de metodele de suprimare folosite, religia seculară comunistă nu este prin nimic mai prejos decât aceea a jehadiștilor.

Prin toate aceste atitudini, mai mult sau mai puțin critice adoptate în culegerea *Gloria și demnitatea inutilului*, dar întotdeauna pertinente prin alegerea și comentarea citatelor semnificative din diferite cărți, Cassian Maria Spiridon dorește să dea un răspuns propriu provocărilor actualității. Astfel, editorialistul și directorul revistei „Convorbiri literare” încearcă să contureze o panoramă a vieții publiciste și de idei, dar și a vieții noastre literare dintr-un interval bienal. Ca întotdeauna în ultimele două decenii, Cassian Maria Spiridon supune atenției cititorilor revistei „Convorbiri literare” subiecte foarte interesante, aflate la ordinea zilei, iar citirea prezentei culegeri este un bun prilej de a ne aminti în ce lume anormală suntem obligați să trăim.

Saloanele Moldovei

• ediția a XXXIII-a •

La Galerile „Alfa” ale Complexului Muzeal „Iulian Antonescu” a avut loc miercuri, 18 oct., vernisajul Expoziției-Concurs de Artă Plastică „Saloanele Moldovei”. Manifestare de anvergură, cel mai longeviv salon de artă românească a avut, ca și în anii precedenți, ca organizatori Complexul Muzeal „Iulian Antonescu” Bacău și Uniunea Artiștilor Plastici din Republica Moldova. Lucrările celor 260 de artiști plastici participanți au fost panotate în trei săli: Galerile „Alfa” ale Muzeului de Artă din cadrul Complexului Muzeal „Iulian Antonescu”, Galerile „Frunzetti” ale Uniunii Artiștilor Plastici din România – filiala Bacău și Muzeul de Artă Bacău. Juriul a fost alcătuit din: Carmen Poenaru, artist plastic, președinta filialei Bacău a Uniunii Artiștilor Plastici din România (președinte); Gheorghe Geo Popa – director general al Centrului de Cultură „George Apostu” Bacău; Vitalie Malcoci – președintele secției Critică de artă U.A.P. Republica Moldova; Mihai Țăruș – artist plastic, membru U.A.P. Republica Moldova; Veaceslav Fisticanu – artist plastic, membru U.A.P. Republica Moldova; Valeriu Herța – artist plastic, membru U.A.P. Republica

Moldova; Gheorghe Zărnescu – sculptor, membru filiala Bacău a Uniunii Artiștilor Plastici din România.

Premiile:

- **Premiul Ministerului Culturii al Republicii Moldova** – Vasile RATĂ, pentru lucrarea „Gol” (tehnică mixtă, 160x160 cm)
- **Premiul Complexului Muzeal „Iulian Antonescu” Bacău** – Vasile SÎTARI, pentru lucrarea „Adiere” (ulei, pânză, 80x80 cm)
- **Premiul Muzeului Național de Artă al Moldovei, Republica Moldova** – Florentina-Carmen-Ilinca CHIȚAN, pentru lucrarea „Bastet” (metal, sudură, 197x47x59 cm)
- **Premiul Centrului de Cultură „George Apostu” Bacău, România** – Eugen STERPU, pentru lucrarea „Cub pe negru” (pastel, 78x78 cm)
- **Premiul U.A.P. din România** – Tudor ZBĂRNEA, pentru lucrarea „Fără titlu I” (acrilic, pânză, 90x100 cm)
- **Premiul „Mihail Grecu” al U. A. P. din Republica Moldova** – Ilie BOCA, pentru lucrarea „Poliptic” (tehnică mixtă, pânză, 100x70 cm)
- **Premiul Consiliului Județean Bacău** – Oleg COJOCARI, pentru lucrarea „Spațiu sacru II” (hârtie, tehnică mixtă, 53x80 cm)

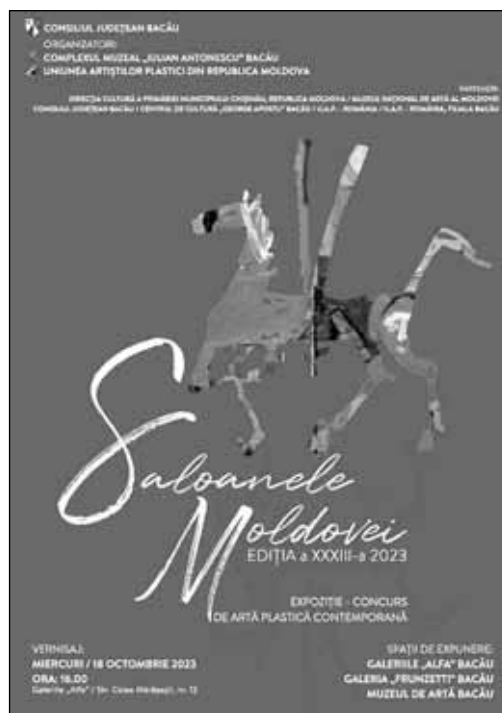

- **Premiul Direcției de Cultură a Primăriei municipiului Chișinău, Republica Moldova** – Liviu NEDELICU, pentru lucrarea „Mica odalisca” (tehnică mixtă, pânză, 100x100 cm)
- **Premiul Uniunii Artiștilor Plastici din România, filiala Bacău** – Diana-Rozalia TĂICUȚU, pentru lucrarea „Citadina” (acrilic, pânză, 130x130 cm)

Personalități băcăuane

Eduard Apetrei

N. 11 octombrie 1937, în comuna Buda (în prezent, sat component al comunei Blăgești), plasa Bistrița de Sus, județul Bacău. Medic, profesor universitar, cercetător. Vit în familia agricultoarei Maria (n. Cârnu) și a felcerului Ion Apetrei, viitorul medic a copilărit în satul natal, însoțindu-și adesea tatăl în vizitele pe care le făcea bolnavilor. A început cursul primar la Școala Buda (1944-1948), cu „doamna Capșa”, și pentru că părințele său îl „strunea foarte bine”, a fost premiant an de an. A continuat să fie elev eminent atât în ciclul gimnazial de la Școala Blăgești (1948-1951), cât și în cel liceal, urmat la Liceul Teoretic din Bacău (1951-1954, actualul Colegiu Național „Ferdinand I”). I-a plăcut în mod special matematica, însă după ce tatăl i-a deturnat gândurile legate de admiterea la facultate („Băi băiatule, eu vreau să te fac doctor”), după absolvire s-a îndreptat către Facultatea de Medicină a Institutului de Medicină și Farmacie din Iași (1954-1960, în prezent Universitatea de Medicină și Farmacie „Grigore T. Popa”). Chiar dacă locurile nu se dublaseră, iar concurența era și mai mare din pricina celor două promoții simultane de absolvenți, a reușit „pe la mijloc”, luând „nota cea mai mare la limba rusă”, care atunci era obligatorie. Bucuria izbâzii n-a durat prea mult, întrucât după două săptămâni de la începerea cursurilor i s-a comunicat că nu mai poate urma facultatea, pentru că e „fiu de chiabur”. Sătul să tot fie obstrucționat, a plecat dezamăgit spre casă, însă cum „la scurt timp s-a modificat legea suprafetelor”, după trei luni a „primit hârtie acasă că Apetrei e reprimat la facultate”. Silitor ca în toate ciclurile școlare precedente, a recuperat materia cu sprijinul profesorilor din generația dinaintea războiului, a început să ia note foarte bune și, drept recompensă, a primit bursa de merit. S-a pregătit cu temeinicie inclusiv la partea practică, astfel că după absolvire, când a „ajuns la Onești ca medic la combinat” (1960-1964), n-a avut probleme cu stabilirea diagnosticelor și a tratamentelor. La finalizarea stagiaturii, a optat pentru medicina internă, începându-și secundariatul în cadrul Spitalului de Boli Interne și Cardiologie ASCAR din Capitală, unde timp de un an a urmat cursul de cardiologie al profesorului C.C. Iliescu, cel ce-i va deveni mentor și cu care va încheia examenele de rezidențiat. Admis prin concurs, în 1965 și-a început cariera didactică la actuala Universitate de Medicină și Farmacie „Carol Davila”, mai întâi ca preparator, apoi ca asistent (1966), șef de lucrări (1977), conferențiar (1991) și profesor (1993) de cardiologie, având ca domenii de competență cardiologia clinică și pediatrică, ecocardiogra-

grafia, ecografia Doppler vasculară și ecocardiografia transesofagiană. Atestat ca medic specialist în cardiologie (1967) și ca medic primar cardiolog (1974), s-a perfecționat în țară și în străinătate, în 1972 obținând o bursă de studii în clinici renumite din Helsinki (Finlanda), Bruxelles (Belgia), Haga (Olanda) și Paris (Franța), iar un an mai târziu, titlul de doctor în medicină al Universității „C. Davila”. Ca medic, în 1976 s-a transferat la Spitalul Fundeni, rezultatele cercetării și contribuțiile sale propulsându-l, în 1982, în boardul Societății Române de Cardiologie, pe care a și condus-o, în calitate de secretar (1990-1994) și de președinte (1994-1998), organizând și coordonând nenumărate congrese și conferințe naționale de cardiologie, în cadrul cărora a prezentat, dacă le adăugăm și pe cele din străinătate, nu mai puțin de 320 de lucrări științifice. 198 dintre acestea au văzut lumina tiparului în paginile unor prestigioase reviste de specialitate (Medicina Internă, Romanian Journal of Cardiology, New England Journal of Medicine, European Heart Journal, Journal of the American College of Cardiology, Journal of Cardiovascular Medicine, European Journal of Heart Failure, Circulation Journal, Arquivos Brasileiros de Cardiologia, Hellenic Journal of Cardiology, Revista Portuguesa de Cardiologia, Cardiovascular Therapy and Prevention, Russian Journal of Cardiology, Kardiologia Polska, Atherosclerosis Supplements, Diabetes, Journal of Hypertension, Journal of the American Society of Nephrology etc.), în vreme ce altele se regăsesc în sumarul celor 19 tratate și monografii medicale și în cele 39 de capitole din tratatele medicale publicate în nume propriu sau în colaborare. Ca autor unic a încredințat, astfel, tiparului lucrările „Ecocardiografie” (Editura Medicală, 1990), „Cardiologie (Cazuri comentate și ilustrate)”, vol. II (Editura Științifică și Tehnică, 2003) și vol. III (Editura Info-Medica, 2004), „Clinica de Cardiologie «Prof. dr. C.C. Iliescu»”. Scurtă istorie” (Editura Media Med Publicis, 2017), iar în cea de coautor, volumele „Mecanofonocardiografia” (Editura Medicală, 1977), „Arteriopatii periferice” (idem, 1979), „Cardiopatia ischemică” (idem, 1981), „Actualități în cardiologie” (Editura „Amaltea”, 1998), „Clasificări și unele ghiduri practice în bolile cardiovasculare” (Editura „Info-Medica”, 1999; ediția a II-a, 2001), „Boli



congenitale” (Editura „Amaltea”, 2001), „Insuficiența cardiacă” (idem, 2001), „Electrocardiografia” (Editura „Info-Medica”, 2002), distins de Academia Română cu Premiul „Iuliu Hașeganu” (2004), „Ecocardiografie în imagini” (Editura „INSEI Print”, 2002), „Cardiologie (Cazuri comentate și ilustrate)”, vol. I (Editura „Info-Medica”, 2002), „Evaluarea ultrasonografică vasculară” (Editura „INSEI”, 2004), „Cardiologie, cazuri comentate și ilustrate”, vol. IV (Editura „Pro”, 2004), „Maladiile lui Eminescu și maladiile imaginare ale eminescologilor” (Fundatia Națională pentru Știință și Artă, 2015) și „Cardiologie clinică” (Editura „Calisto”, 2015), un tom de 1250 pagini, apărut sub redacția sa și distins de Academia de Științe Medicale cu Premiul „C.C. Iliescu” (2016). Din suita celor 39 de capitole amintite, a redactat singur „Diagnosticul ecocardiografic în miocardiopatia hipertrofică obstructivă”, ce figurează în volumul „Miocardiopatia obstructivă” (Craiova, 1982), „Fonocardiografia și mecanogramele”, inserat în „Tratat de medicină internă. Bolile cardiovasculare”, partea I (Editura Medicală, 1988), „Cardiomiopatii” și „Ecocardiografie”, incluse în „Îndreptar de diagnostic și tratament în bolile cardiovasculare” (idem, 1989), „Noțiuni practice de electrocardiografie în cardiopatia ischemică”, „Fonomecanograma în cardiopatia ischemică”, „Ecocardiografia în cardiopatia ischemică” și „Reabilitarea bolnavilor coronarieni (activitatea fizică după infarctul miocardic)”, toate în „Cardiopatia ischemică” (idem, 1991) și „Valvulopatiile”, în „Medicina internă”, vol. 2, „Bolile cardiovasculare și metabolice” (idem, 1998), adică un sfert dintre ele. Faima dată de rezultatele și soluțiile găsite în rezolvarea unor probleme cu care s-a confruntat de-a lungul anilor, precum și experiența îndelungată l-au propulsat în fruntea unor instituții, comitete, asociații și soci-

etăți profesionale naționale și internaționale, începând cu Institutul de Boli Cardiovasculare „C.C. Iliescu” de la Fundeni, unde în 1988 a fost numit șef al Laboratorului de cardiologie, apoi șef al Clinicii de Cardiologie (1992-2003) și, în cele din urmă, director (2001-2007), pe care l-a transformat în primul Centru de Excelență Cardiologie din țară. Dacă în 1981 a ținut întâiul curs de ecocardiografie din România, peste un deceniu, în 1991, a introdus competența în ecocardiografie, care la nivel european a început să fie implementată abia în 2002. Continuând inițiativa profesorilor C.C. Iliescu și C. Carp, a contribuit la dezvoltarea cardiologiei moderne și a învățământului medical de cardiologie, introducând ecocardiografia și primele teste de efort la bolnavii cu infarct miocardic, prin care a ușurat procesul de recuperare/reabilitare a acestor bolnavi. A dus, de asemenea, mai departe tradiția clinicii de învățământ postuniversitar, iar din 1994 și a învățământului cu studenții, organizând clinica pentru a face față acestor sarcini didactice și oferind rezidenților de la toate centrele universitare noi cursuri, cum ar fi ecocardiografia, ecocardiografie transesofagiană, Ecocardiografie vasculară, electrofiziologie, cardiologie intervențională, absolvite până acum de 2270 medici de diverse specialități. Performanțele sale n-au rămas fără ecou în străinătate, în anul 1993 fiind invitat pentru trei luni să susțină cursuri la Facultatea de Medicină Bowman Grey din Carolina de Nord (USA), în vreme ce în 1994 a fost, pentru o perioadă similară, visiting profesor la Cardiff, primind și Diploma of Honor – Cambridge – England. Invitat, totodată, ca speaker și moderator la 19 congrese mondiale și europene de cardiologie și ecocardiografie, a fost ales membru în Comitetul științific al congreselor europene de Cardiologie (1995, 1996, 1998, 2000, 2001) și în International Scientific and Advisory Board la cinci con-

grese mondiale de Ecocardiografie (2000-2005). A deținut, de asemenea, calitatea de membru al Comisiei Europene pentru specialitatea Cardiologie (1996-2015) și al celei pentru acreditare în Ecocardiografie (2002-2005), din 1995 devenind Fellow al Societății Europene de Cardiologie, apoi, Distinguished Fellow of International Society of Ultrasound (SUA), calitate la care se adaugă cele de membru al Federației Mondiale de Cardiologie (1986), Asociației Europene de Ecocardiografie (1992), Societății Britanice de Ecocardiografie (1992), Asociației Americane de Cardiologie (AHA) – Grup de lucru HTA (1995), Societății Internaționale de Ultrasunete cardiovasculare (1996), Asociației Internaționale de Cardiologie de Limba Franceză (1998) și cea de membru corespondent al Societății Franceze de Cardiologie (1995). Imaginea sa e întregită, între altele, și de activitatea publicistică, fiind ani buni editor coordonator (1991-2004) și redactor-șef al Revistei Române de Cardiologie/ Romanian Journal of Cardiology (2004-2015) ori membru în comitetele de redacție ale publicațiilor de specialitate Medicina internă, Annals of Fundeni Hospital, Journal of Translational Medicine and Research, Revista Română de Aritmii și Electrofiziologie. Nu în cele din urmă, în calitate de coordonator național s-a implicat cu profesionalism în ducerea la capăt a 6 studii de cercetare internațională și 8 studii de investigație, cum au fost, bunăoară, programele MONICA (Monitorizarea bolilor cardiovasculare în Europa) și OMS (Infarctul Miocardic în Europa), iar pe plan intern, amplele studii privind prevalența bolilor cardiovasculare și factorii de risc în localitatea Urziceni ori prevalența HTA în populația industrială din Slatina.

Membru de Onoare al Societății de Cardiologie din Republica Moldova, titular și, o perioadă, vicepreședinte al Academiei de Științe Medicale din România, a fost clasificat în 2002 printre primii zece medici din țară și răsplătit cu titlul de doctor honoris causa al Universității de Medicină și Farmacie „Grigore T. Popa” din Iași, distins cu Ordinul Național *Serviciul Credincios* în grad de Comandor și cu Diploma de Excelență a UNESCO. Prezență constantă în unitățile spitalicești din județul în care s-a născut și la manifestările acestora, a fost declarat *Cetățean de onoare al comunei Blăgești și al municipiului Bacău* (2008), iar ca un corolar al întregii sale vieți dedicate sănătății, începând cu anul 2019, cea mai mare instituție medicală din Buhuși se numește Spitalul Orășenesc „Prof. dr. Eduard Apetrei”.

Cornel Simion GALBEN

Motto: *Fiecare cuvânt este o prejudecată.*
Friedrich Nietzsche

„Cea mai mare greutate...”

Multiversul, termen inventat în 1895 de filosoful și psihologul american William James, atât de prezent în dezbaterile actuale, dar care ne amintește și de Giordano Bruno, sugerează că, în funcție de modelul luat în considerare, poate conduce, inevitabil, și la problematica unei *eterne întoarceri a aceluiași*, deoarece nu mai stabilește nicio limită numărului de universuri în spațiu și timp. Există mai multe modele de *multivers*, cele mai multe fiind în concordanță cu noțiunea de *reîntoarcere eternă*. Știința contemporană privește multiversul cu sentimente contradictorii în care încrederea și neîncrederea au argumentele lor. Firește, Friedrich Nietzsche, Mircea Eliade, Martin Heidegger rămân repere ale abordării.

Cu Nietzsche, *eterna reîntoarcere a aceluiași* devine, dacă-l ascultăm și pe Milan Kundera, absolut enigmatică, dar, prin întemeierile ei metafizice originale, reprezintă un reper seducător al acestei problematice. Nietzsche aruncă provocator o mânășă a dezbaterii pe care au ridicat-o spiritele așezate: „A gândi că, într-o bună zi, toate se vor repeta așa cum le-am trăit, că până și această repetare se va repeta până la sfârșit” („Știința voioasă”, București, Editura *Humanitas*, 1994, p. 220). Nietzsche nu stabilește un... termen pentru



Ion FERCU

Prejudecățile: infern și provocare eternă (42)

eterna reîntoarcere; invocă acest „într-o bună zi”. Nici nu-și asumă inevitabila sa manifestare în realul cosmic; trimite către „a gândi că...” Asta nu înseamnă că nu investește resurse alese de persuasiune metafizică, pentru a ne convinge de posibilitatea întâlnirii noastre cu *eterna reîntoarcere*. Zarathustra este invocat ca „învățătorul întoarcerii veșnice”. El este cel care argumentează că toate lucrurile se întorc veșnic, și noi cu ele; și că am fost deja.

Dacă-l ascultăm pe Eugen Fink, *eterna reîntoarcere* este mai mult „o profecție obscură, revelația divinatorie a unui secret, decât o expunere filosofică riguroasă, o doctrină ezoterică, inefabilă, o nouă experiență a lumii, o nouă știință a timpului și un concept cosmologic al problemei morale. Gilles Deleuze ne sugerează să nu considerăm *eterna reîntoarcere* ca fiind un concept preluat de la presocratici, semnificând revenire în același punct. Sunt doar două dintre avertismentele care ar putea ajuta la înțelegerea discursului nietzschean. Înainte de a asculta alte voci-avertisment, ar fi nimerit să-l ascultăm chiar pe Nietzsche...

În 1881, aflat la Sils-Maria, pe malul lacului Silvaplana, Elveția, Nietzsche are, în timpul unei plimbări în decorul

muntos, intuiția *eternei reîntoarceri*. Îl răvășește pur și simplu o percepție a timpului ca imagine a întoarcerii veșnice: „Cea mai mare greutate. – Ce-ar fi dacă, într-o bună zi sau noapte, s-ar strecura un demon în singurătatea ta cea mai mare și ți-ar spune: «Viața asta, așa cum ai trăit-o și cum o trăiești și astăzi, va trebui s-o mai trăiești o dată și încă de nenumărate ori; și nu va fi nimic nou în ea, ci fiecare suferință și fiecare plăcere, fiecare gând și suspin și tot ceea ce este nespuse de mic și de mare în viața ta trebuie să ți se reîntoarcă, totul în aceeași înșiruire – și acest păianjen și această lumină a lunii printre copaci, de asemenea această clipă și eu însumi. Veșnica clepsidră a existenței se răstoarnă iar și iar, mereu – și tu cu ea, praf al prafului!» Nu te-ai arunca la pământ și ai scrâșni din dinți, blestemându-l pe demonul care ar vorbi așa? Sau ai trăit o dată o clipă nemaiîntâlnită și i-ai răspunde: «Ești un Dumnezeu și nicio dată n-am auzit ceva mai dumnezeiesc!» Dacă te-ar coplesi acest gând, așa cum ești, te-ar preschimba și poate te-ar zdrobi; întrebarea în toate și în orice «mai vrei lucrul acesta încă o dată și încă de nenumărate ori?» ar apăsa ca cea mai mare greutate asupra faptelor tale! Sau cât ar trebui

să te iubești pe tine însuși și viața pentru a nu mai cere nimic decât această ultimă și eternă confirmare și pecetluire?” („Știința voioasă”, Editura *Humanitas*, București, 2019, pp. 220-221). Citatul este puțin mai amplu, dar are în el chei care ar putea decipita câteva dintre reperele *eternei reîntoarceri nietzscheene*. Nietzsche subliniază importanța acestui aforism, intitulându-l „Cea mai mare greutate”. Un aforism care a devenit piatra de încercare pentru foarte mulți dintre noi. Este un exercițiu, un test mental fundamental. În „Așa grăit-a Zarathustra”, capitolul în care citim despre *eterna reîntoarcere* este denumit „Despre viziune și încercare”. Înțelegem că nu avem acces la tezaurul acestei încercări decât dacă renunțăm să „urmăm băjbâind un fir cu mâna lașă”. Voința, cu resursele sale grozave – a ghici, a deduce – este foarte importantă...

„Ce-ar fi dacă, într-o bună zi sau noapte...” Nietzsche nu cultivă rigurozitatea exprimării. Se manifestă ca un filosof-poet, ca un vrăjitor de aforisme, ca un profet care iubește interogația. Portretul *eternei reîntoarceri* este realizat sub penelul revelației unui demon persuasiv care, într-o atmosferă de straniețe, te ia parcă de guler și, ultimativ, îți cere să răspunzi

la perspectiva gândului că „fiecare suferință și fiecare plăcere, fiecare gând și suspin și tot ceea ce este nespuse de mic și de mare în viața ta trebuie să ți se reîntoarcă, totul în aceeași înșiruire – și acest păianjen și această lumină a lunii printre copaci, de asemenea această clipă și eu însumi”... Firește, el nu așteaptă răspunsul. Își continuă discursul ca și cum n-ai avea altă șansă decât să fii de acord cu scenariul său în care „viața asta, așa cum ai trăit-o și cum o trăiești și astăzi, va trebui s-o mai trăiești o dată și încă de nenumărate ori”, căci „veșnica clepsidră a existenței se răstoarnă iar și iar, mereu – și tu cu ea, praf al prafului!” Veșnica reîntoarcere te vizează, așadar, și pe tine, mă vizează pe mine, „praf al prafului”. Pentru fizica de tip clasic, timpul este ireversibil. Nietzsche aruncă însă peste bord această imagine a timpului. Sub masca demonului, el se refugiază în discursul antic (timpul, „imagine mobilă a eternității imobile”, spunea Platon, în *Timaios*). Ne aducem aminte și de glasul stoicilor: la capătul unui ciclu de milioane de ani, în urma unui cataclism de proporții uriașe, cursul timpului este reînceput cu aceleași peripeții. Cum ai reacționa tu în fața acestei provocări a demonului care nu așteaptă răspunsuri? „Nu te-ai arunca la pământ și ai scrâșni din dinți, blestemându-l?...” Firește, ar mai putea exista cel puțin două variante ale atitudinii tale: să-l aplauzi pe demon sau să nu te intereseze discursul său. Pentru Nietzsche, precizarea acestor perspective ar fi fost mult prea banală.

Unitatea mediteraneeană

Între spațiul egiptean, considerat în unitatea și autonomia sa relativă, pe de o parte, și arealul central, respectiv vest-mediteraneean, nu au existat, așadar, granițe de circulație. Nu ne referim, desigur, doar la direcția și vechimea relațiilor comerciale. Egiptul nu aparține exclusiv orientului hamito-semitic, în aceeași măsură în care populațiile indo-europene răspândite de-a lungul arcului nordic al Mediteranei, cu largi infiltrații continentale, nu au întâlnit, în decursul feluritelor deplasări pe teritoriul vechii Europe sau în insulele Mediteranei, nicio „țară a nimănu”. Preindo-europenii, făuritori ai unei sau, poate, chiar ai unor civilizații, în anumite cazuri strălucitoare în raport cu aceea a succesorilor lor, au aparținut nu doar vechii Europe, ci și ansamblului mediteraneean.¹

Ceea ce am pus în evidență în însemnările noastre precedente a fost tocmai această unitate inextricabilă pe care o poate descoperi, în textul nescri-



Liviu FRANGA

O mare în mijlocul pământului (IX)

al vestigiilor spiritualității și civilizației ancestrale, o lectură atentă a formelor de gândire și percepție sensibilă, chiar dacă despărțite de spații sau de timp. O atare unitate nu se poate datora, în mod cert, coincidențelor, fie și semnificative. Ea are resorturi mult mai adânci. Suntem în măsură să afirmăm că acele paralelisme – în realitate, forme ale unei evoluții similare în planul mentalităților – își datorează direcția convergentă nu unui capriciu al (pre)istoriei, ci tocmai existenței unor matrici cu totul profunde ale orizontului mediteraneean. Fapt care ne permite să constatăm existența aparent surprinzătoarelor similitudini între elementele unui triunghi *sui-generis* al civilizației

mediteraneene antice: preindo-europenii (aparținând vechii Europe și arealului central-vestic mediteraneean) – Orientul mediteraneean – indo-europenii.

Interferențele de cultură și civilizație între vechea Europă preindo-europeană și lumea indo-europenilor au fost extrem de complexe. În anumite cazuri, ele au rămas încă neelucidate.² În egală măsură complexe, dar mult mai puțin studiate, au fost raporturile dintre preindo-europenii și Orientul mediteraneean. Atari raporturi au fost puse, în general, sub semnul influențelor reciproce, cu o anumită predominanță orientală. Calea prin care s-au realizat, efectiv, respectivele influențe rămâne

însă a fi indicată cu argumente mult mai solide decât în prezent. În realitate, influențele depistabile în epocă preistorică (și, cu atât mai mult, în cele ulterioare) se datorează, în opinia noastră, unui orizont comun, profund, al mentalului mediteraneean, acelor matrici pe care un habitat, generalmente comun ca profil, și acel spațiu unic al depărtărilor – să spunem așa – apropiate le-au imprimat diverselor etnii limitrofe.

Unitatea în varietate și diversitate a drumurilor albastre, încrucișate spre toate zările, datorite de Mediterana din timpuri imemorabile Lumii, iată „secretul” mării din mijlocul pământului.

1. Marija Gimbutas, *op. cit.*, în special pp. 53-57. Pentru problematica arheologică și culturală a interferențelor pre- și proto-indo-europene, a se vedea capitolul *Câteva precizări de ordin arheologic privind problema proto-indo-europenilor*, pp. 237-261.

2. *Id.*, *ibid.*, pp. 254-257 (procesul de „hibridare” culturală, în terminologia autoarei).

Am scris această carte pentru a-mi satisface curiozitatea istorică sau, folosind cuvintele unui istoric cu mai mult succes, pentru a înțelege ce s-a întâmplat și de ce s-a întâmplat.

A.J.P. Taylor

Secolul al XX-lea a fost zguduit de conflagrații devastatoare care au angrenat în desfășurarea lor numeroase țări de pe toate continentele și producând suferințe umane, distrugerii și schimbări de frontiere neașteptate. Astfel, Marele Război s-a încheiat pe data de 11 noiembrie 1918 la ora 11 cu înfrângerea Puterilor Centrale. A urmat încheierea păcii, a tratatelor de pace care au stârnit nemulțumiri profunde în tabăra învinșilor. Chestiunea care ne preocupă este dacă la retragerea Rusiei din Primul Război Mondial, care probabil și-ar fi continuat participarea dacă țarul Nicolae II nu abdică, nu era exilat și executat în 1918. Din acel moment lumea s-a împărțit în două tabere: vechea societate capitalistă apuseană prosperă și dornică de a-și reface forțele și noua lume bolșevică condusă de un trio – Lenin, Troțki, Stalin –, dornic de a clădi o nouă societate, care s-a dovedit în final mai dură decât vechiul regim țarist. În tabăra cealaltă, Germania se socotea marea perdantă și amenințată de tratatele încheiate la Versailles. Ce este revelator e faptul că dintre militarii germani care au supraviețuit războiului s-a distins un modest caporal, Hitler (e drept, decorat în două rânduri cu *Crucea de Fier*), care și-a descoperit subit vocația de orator și a început să țină discursuri prin berăriile din München. Totodată, începe să scrie *Mein Kampf*, devenind cu timpul o lectură obligatorie pentru tineretul german și nu numai. În sfârșit, la 30 ianuarie 1933, Hitler, sprijinit de marea oligarhie germană, de ierarhia militară, devine cancelar al Germaniei, propunându-și revizuirea tratatelor de pace ale Marelui Război, consolidarea Germaniei pe care o dorea stăpâna Europei și de ce nu, a lumii. Ce este de remarcă e faptul că dacă despre Iisus Hristos s-au scris cele mai multe cărți, El este urmat incontestabil de către Hitler, care beneficiază de o bibliografie enormă. Hitler a stat la conducerea Germaniei timp de doisprezece ani (1933-1945), dar realizările sale uimesc și trezesc semne de întrebare pentru istorici. A eradicat șomajul, a pus economia

Ionel SAVITESCU

Originile Celui de-al Doilea Război Mondial

Germaniei pe picioare, a construit șosele și clădiri, a format o armată competitivă, crezând că este invincibilă. Totuși înarmarea armatei germane o socotea încheiată abia prin 1943. Dar a făcut și greșeli de neiertat: atacarea Uniunii Sovietice fără a încheia războiul cu Marea Britanie și declarația de război adresată la 11 decembrie 1941 Americii. În visele sale, Hitler își dorea o armată asemănătoare, ca număr, cu a lui Napoleon. Astfel, dacă ambele războaie s-au încheiat de decenii, iar supraviețuitori ai celui de-al doilea sunt din ce în ce mai puțini, istoricii continuă să fie preocupați de a aduce la lumină amănunte relevante care să capteze atenția specialiștilor.

În acest context apare într-o a doua ediție lucrarea istoricului britanic A.J.P. Taylor*, datând din 1961, dar care, în pofida trecerii timpului, nu și-a pierdut actualitatea. Structurată în unsprezece capitole, precedate de un cuvânt-înainte și urmate de hărți, bibliografie și index, lucrarea se înscrie ca o lectură obligatorie a cercetării originilor

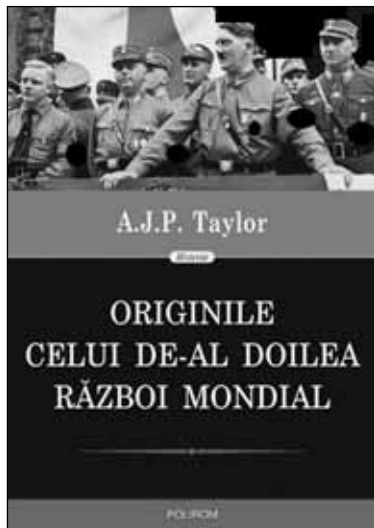

Celui de-al Doilea Război Mondial. Totodată, Taylor face observații pertinente despre cauzele izbucnirii Marelui Război, despre relațiile de prietenie ruso-germane după 1920 și situația economiei germane după 1945. Dacă în 1914 „mulțimile entuziaste de pretutindeni au salutat izbucnirea războiului [...], războiul din 1939, departe de a fi bine primit, a fost unul dintre cel mai puțin dorite războaie din întreaga istorie” (p. 95). Surprinde totuși că războiul al doilea nu a fost pregătit temeinic de Hitler, care credea în elementul-surpriză și inițiasse Axa Berlin-Roma-Tokyo, Hitler năzuind să

realizeze o Germanie Mare, prin alipirea țărilor sau a unei părți din ele unde existau populații de rasă germanică sau vorbitoare ale limbii germane. Evident, tendințele acaparatoare ale lui Hitler au nemulțumit puterile aliate occidentale, Churchill dovedindu-se astfel cel mai înverșunat adversar al lui Hitler. Alianța cu Japonia a fost făcută de Hitler în speranța că Japonia va ataca Uniunea Sovietică prin Siberia, dar japonezii aveau alte planuri de război în Pacific cu SUA, iar în 1939, confruntările ruso-japoneze din Extremul Orient s-au încheiat în defavoarea Japoniei. Prin cucerirea Rusiei Sovietice, Hitler năzuia la obținerea „spațiului vital Lebensraum” și la formarea unui imperiu german de o mie de ani: „În opinia mea, Hitler nu a avut niciodată un plan pentru obținerea spațiului vital. [...] Pe scurt, nu Lebensraumul a condus Germania la război. Mai curând războiul – sau o politică războinică – a produs cererea de Lebensraum” (p. 97).

O altă greșală fatală a lui Hitler era dată de antisemitismul său profund, ce a determinat ca o majoritate covârșitoare de evrei să părăsească Germania, aceștia putând ajuta statul german din punct de vedere financiar, economic, științific și cultural. Dornic de a-și extinde granițele, Hitler trece la ocuparea Renaniei (7 martie 1936), apoi a Austriei (13 martie 1938). În expunerea sa de la Cancelaria Reichului (7 noiembrie 1937), Hitler a perorat îndelung, vorbind de necesitatea spațiului vital, fără a preciza unde anume, totodată menționând că Marea Britanie și Franța sunt inamicii Germaniei. Pentru a-și realiza planurile războinice, Hitler destituie pe generalii și oamenii politici care nu-i erau fideli, înlocuindu-i cu alții supuși dorinței sale războinice. A urmat criza cehoslovacă soldată cu ocuparea unei părți a Cehoslovaciei (1939). Tot în

1939, armata germană primește ordinul de a fi pregătită să atace Polonia în orice moment. Criza poloneză a pornit de la orașul Danzig și Coridorul polonez. În concepția lui Hitler, Germania trebuia să izoleze Polonia și să evite un eventual război cu Occidentul. În acei ani, 1936-1939, Europa era frământată de numeroase întâlniri diplomatice care se desfășurau în Germania, avându-l pe Hitler în centrul discuțiilor, oamenii politici britanici și francezi căutând să-i limiteze pretențiile teritoriale și agresiunea războinică. În tensiunea politică a anului 1939, vizita lui Ribbentrop la Moscova (23 august 1939) și încheierea pactului germano-sovietic au uimit Europa, iar Stalin i-a spus lui Ribbentrop: „Guvernul sovietic ia foarte în serios noul pact. Îmi dau cuvântul de onoare că nu-și va trăda partenerul” (p. 216). Atacul contra Poloniei este plănuț de Hitler pe data de 26 august 1939, însă este anulat în ultimul moment, din cauza unor noi negocieri. Pacea a mai durat câteva zile, iar la 1 septembrie 1939, Germania a atacat în forță Polonia, aviația germană bombardând Varșovia. În aventura sa militară, Hitler credea că Marea Britanie și Franța nu vor interveni. Dar în data de 3 septembrie 1939, atât Marea Britanie cât și Franța i-au dat lui Hitler, la interval de câteva ore, câte un ultimatum. Neprimind răspunsuri, cele două țări s-au considerat în război cu Germania. Ce a urmat se cunoaște: Polonia a fost sfârtecată de trupele germane, iar la 17 septembrie Armata Roșie pătrunde în Polonia, fără ca Aliații occidentali să reacționeze. Încrăzător în invincibilitatea armatei germane, Hitler pornește un război contra Uniunii Sovietice; evident, o eroare strategică, Germania, insuficient dotată, nefiind pregătită pentru un război îndelungat și la mare distanță de granițele sale.

După Pearl Harbour (7 decembrie 1941), a venit o altă greșală fatală a lui Hitler: declarația de război contra Americii. Ce s-ar putea adăuga? Doar că lucrarea lui A.J.P. Taylor completează o bibliografie și așa imensă despre al Doilea Război Mondial.

* A.J.P. Taylor, *Originile Celui de-al Doilea Război Mondial*, Iași, Ed. „Polirom”, 2022, traducere din limba engleză și note de Lucian Leuștean, 251 p.



• Daniela GRAPĂ



Manucehr Atași (IRAN)

Cavalerul poeziei persane moderne

Până la ultima ciocârlie

(fragmente)

Searbăd

searbăd și schimonosit, timpul
searbăd și schimonosit, spațiul
searbăd și schimonosit, pământul
și casele și vântul
și lucrurile și praful

Copilăria-mi toată-i schimonosită
și searbădă

ape mici fără valuri
ape fără pești
– fără lună –

Le sunt izvoarele-n vânt
izvoare-n închipuire
– în setea lor –
Câmpuri încovoiate-n scurgerea
vântului și a timpului
oameni îndoii peste curba câmpului
cosoare înfometate
– cu dinții lor slinoși –

Ce seceră vântul
Ce seceră viața cât încape
în niște brațe verzi și uscate...

Cai costelivi și bolnavi
țintuind la orizont
depărtările uitării
– la umbra tristelor pleoape
și a genelor trudite, prăfoase –

(Tânărul își struni din scurt calul
Își încordă piciorul în scară
Și pe deasupra zidului în ruine
scotoci curtea pustie
cu o privire fumurie):
„Ce deșartă-i și taciturnă!
– ce călduroasă primire! –
Un vis, ai zice, de monstru
din Daștestan
Hohot de plâns mut dintotdeauna
în volumul găunos al vântului
rana asta adâncă pe cadavrul putred
al spațiului:

Coliba a fost multă vreme
cântărețul viu al acestui meleag.
Coliba a fost multă vreme
obârșia poveștilor și a mirărilor.

Ziua când am descălecat
atât de aproape de ariviștii cavaleri
– orașe legitime de hârtie
oameni îmbrăcați de toamnă
(crucificați de stelele lor de pământ)
grădini de hârtie sângerânde
cavaleri încălțați în piele
câmpii ale vanității neșovăielnice...

De când am descălecat
ghepardul din Zagros n-a mai urlat
Vechiul zid de apărare știrb
s-a sfărâmat
– înfrânt de rușine –

Modernizarea societății iraniene și, implicit, a literaturii și a celorlalte arte este o consecință firească, fundamentală a *Revoluției Constituționale* (1905-1911), punct marcant în istoria Iranului, care a făcut posibilă o reformă culturală complexă, pe termen lung, stabilizată structural și funcțional până în 1941 și continuată cu succes, pe de o parte, până în 1979, în vremea ultimului monarh iranian, șahul Mohammad Reza Pahlavi Aryamehr, iar pe de altă parte, cu sincope *ideologice*, în toată epoca regimului islamic. Dar semnele unei modernități difuze în evoluția literaturii, mai ales a poeziei, se fac simțite încă din a doua jumătate a secolului al XIX-lea, când încep să se traducă texte moderne europene, din franceză cu prioritate, și când o sumedenie de cuvinte franceze pătrund în spațiul lingvistic persan.

Câțiva mari poeți occidentali (T.S. Eliot, Paul Eluard, Charles Baudelaire, Arthur Rimbaud, Paul Valéry, Stephane Mallarmé) și poetul turc Nazim Hikmet vor influența, la început, prin experiență teoretică și practică, noua creație lirică persană, un val poetic antitraditionalist, cu rol pregătitor în evoluția mării poezii persane moderne și postmoderne. După 1911, poezia persană se va scrie cu totul *altfel*.

Primul poet iranian modern este considerat, pe bună dreptate, Nima Yușidj (1897-1958), fondatorul și părintele poeziei persane moderne. Publicând poemul „Afsaneh” („Legendă”), urmat de alte câteva texte, el a lansat manifestul *Noului Stil*, generând *Mișcarea Noului Stil* sau *poezia constituțională* (sincronizarea temelor cu noile evenimente sociale și politice, o limbă poetică nouă asimilând cuvinte populare, arhaice, termeni regionali, dialectali și familiari, variații ale formei și ritmului, expresii și combinații sintactice inedite, „spargerea” tiparelor prozodice și stilistice ale poeziei clasice etc.). „Noul stil” sau „noul poem” se manifestă din 1922 și acoperă conținutul formal și ontologic al sintagmelor „poezie nimaiană”, „poezie liberă nimaiană”, „vers alb”, „noul val”.

Noul Stil, care a făcut și face încă obiectul unor dezbateri polemice și critice, uneori *ideologice*, între tradiționaliști și moderni s-a impus destul de repede, în dauna mării poezii persane clasice. Din *mantaua* lirică a lui Nima Yușidj (*poezia liberă nimaiană*) s-au desprins trei mari poeți moderni: Forugh Farrokhzad, Sohrab Sepehri – traduși de noi în română – și MANUCEHR ATAȘI.

Scriitor (poet), jurnalist, traducător, Manucehr Atași (25 sept. 1931 – 20 nov. 2005) s-a născut în provincia Bușehr (sudul Iranului), comitatul Daștestan, satul „legitim”, Dehrud,

În spărtura răniei de la gâtul său
până și leii din covoarele de Farașband
în docile pisici de companie
s-au prefăcut
în ziua când noi am descălecat... „

Schimonosite și serbede
sunt apa și copacul în satul
copilăriei mele
Străine-au rămas șa și pragul

la uscata răsufare a pașilor
– sârmanii pași ai trufiei –

Înstrăinată a rămas casa
de căldura brațelor și a gurii
Și cotloanele istorice
au încheiat un nou acord
cu istoricii șobolani
„Ce întoarcere savuroasă!”

– (omul alunecă din învechita
ghenă a peisajului

în vremuri și memorie)
„La celebrarea Evenimentului
oamenii asistă la funeraliile puștilor
– oameni întorși din văile
focului și ale credinței –
Fantome ale muțeniei

și-ale dezamăgirilor
ivindu-se din lumea afumată de visuri
Sicriile furiei mitice le trec
pe umerii lor istoviți
spre orașele de hârtie-ale legii.
Iată!

– oameni îmbrăcați de toamnă
Fără înverșunare, nici vină
– în turnurile lor de mândrie –
încovoiați pe oblâncul șeilor
Își marchează glorioasa victorie
de la umerii de aur
până în ochii soarelui și-ai lui Allah:
[Iată-ne! Noi netezim
Drumurile moarte ale Istoriei.]
– ce primire colorată! – „

În satul legitim
pe deasupra zidului
omul țintește cu ochii depărtarea
ca să cruțe în memorie
ultima ciocârlie din Daștestan
cântând în vânt când zborul și-l curmă
înainte de ispita verticală
a „găurii de șarpe”.

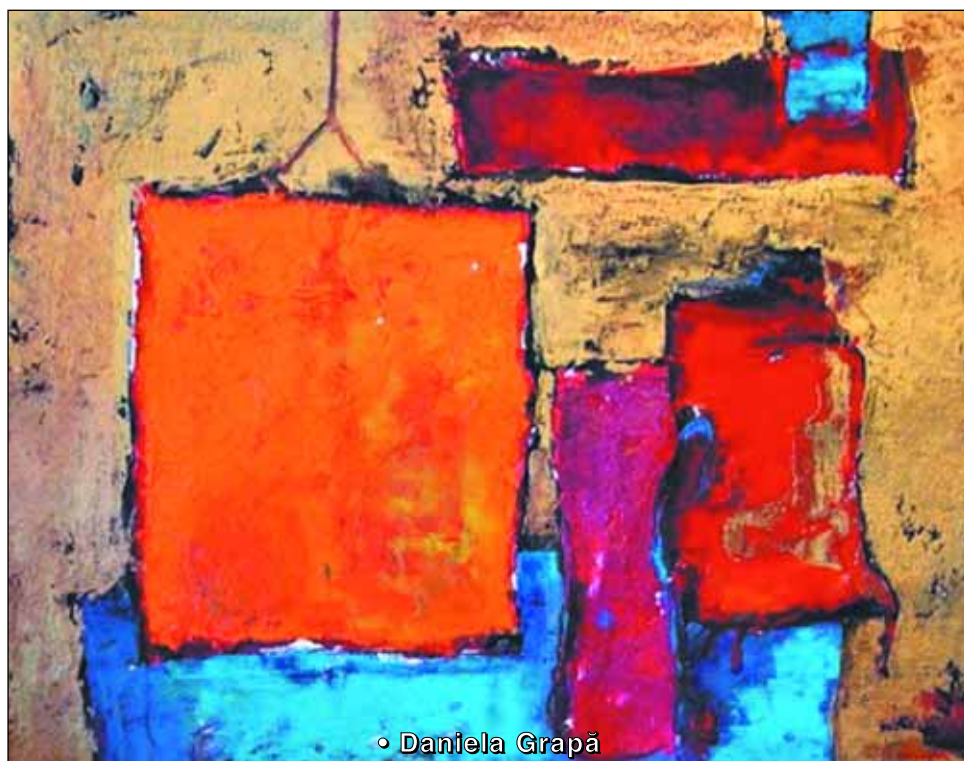

• Daniela Grapă